

INSTRUKCJA OBSŁUGI

ELZAB *Mini*



Nr rys. T10IO000

Zakłady Urządzeń Komputerowych ELZAB S.A.
41-813 Zabrze, ul. Kruczkowskiego 39
tel. 032 272 20 21, fax 032 272 81 90
e-mail: marketing@elzab.com.pl; www.elzab.com.pl

ELZAB 

PARTNER I DORADCA

Przedstawiciel handlowy: WWW.JSCKOMP.PL

Spis treści

Charakterystyka kasy ELZAB Mini	4
Zawartość opakowania	4
Rozdział 1 - Budowa kasy	1-1
1. Rozmieszczenie elementów obsługi	1-1
2. Budowa klawiatury	1-2
2.1 Użycie klawiatury	1-2
Rozdział 2 - Instalacja i podłączenie	2-1
1. Wymagania instalacyjne	2-1
1.1 Warunki klimatyczne otoczenia	2-1
2. Zasilanie kasy	2-1
3. Podłączenie szuflady kasowej	2-2
4. Podłączenie wagi	2-2
5. Podłączenie kasy do komputera	2-2
6. Mechanizm drukujący - wymiana papieru	2-3
7. Konserwacja i okresowe przeglądy kasy	2-6
8. Materiały eksploatacyjne	2-7
8.1 Zasady przechowywania papieru do drukarek termicznych	2-7
9. Przechowywanie i transport kasy	2-7
10. Plombowanie kasy	2-8
Rozdział 3 - Zasady obsługi funkcji kasy	3-1
1. Dostęp do funkcji	3-1
2. Wybór funkcji w kasie	3-1
3. Wybór wartości podpowiadanych	3-2
Rozdział 4 - Menu główne FUNKCJE KASJERA	4-1
1. Opis ogólny	4-1
2. Funkcja WŁĄCZENIE KASJERA - adres 01 01 lub A A	4-1
3. Funkcja WYŁĄCZENIE KASJERA - adres 01 02 lub A B	4-1
4. Funkcja KONIEC ZMIANY KASJERA - adres 01 03 lub A C	4-2
5. Funkcja WPLATA DO KASY - adres 01 04 lub A D	4-3
6. Funkcja WYPLATA Z KASY - adres 01 05 lub A E	4-4
7. Funkcja ZESTAW RAPORTÓW - adres 01 06 lub A F	4-4
Rozdział 5 - Menu główne FUNKCJE KIEROWNIKA	5-1
1. Opis ogólny	5-1
2. Menu KONFIGURACJA - adres 02 01	5-2
2.1 Funkcja DEFINIOWANIE TOWARÓW - adres 02 01 01 lub B A A	5-2
2.2 Funkcja DEFINIOWANIE KLAWISZY - adres 02 01 02 lub B A B	5-5
2.2.1 Definiowanie klawisza szybkiej sprzedaży towaru	5-5
2.2.2 Definiowanie klawisza dostępu do funkcji	5-6
2.2.3 Definiowanie klawisza formy płatności – waluta podstawowa	5-6
2.2.4 Definiowanie klawisza płatności – waluta dodatkowa	5-7
2.2.5 Kasowanie definicji klawisza	5-7
2.3 Funkcja DEFINIOWANIE GRUP - adres 02 01 03 lub B A C	5-7
2.4 Funkcja DEFINIOWANIE JEDNOSTEK - adres 02 01 04 lub B A D	5-7
2.5 Funkcja DEFINIOWANIE WIĄZAŃ - adres 02 01 05 lub B A E	5-8
2.6 Funkcja DEFINIOWANIE PŁATNOŚCI - adres 02 01 06 lub B A F	5-8
2.7 Funkcja KASOWANIE TOWARÓW - adres 02 01 07 lub B A G	5-8

2.8 Funkcja KASOWANIE WIĄZAŃ - adres 02 01 08 lub B A H	5-9
2.9 Funkcja ZMIANA CEN TOWARÓW - adres 02 01 09 lub B A I	5-9
3. Menu RAPORTY - adres 02 02	5-10
3.1 Raport DOBOWY FISKALNY - adres 02 02 01 lub B B A	5-10
3.2 Raport SZCZEGÓŁOWY SPRZEDAŻY - adres 02 02 02 lub B B B	5-11
3.3 Raport ZWROTÓW OPAKOWAŃ - adres 02 02 03 lub B B C	5-12
3.4 Raport SPRZEDAŻY WG GRUP - adres 02 02 04 lub B B D	5-12
3.5 Raport STAN KASY - adres 02 02 05 lub B B E	5-13
3.6 Raport GODZINOWY AKTUALNY - adres 02 02 06 lub B B F	5-13
3.7 Raport GODZINOWY POPRZEDNI - adres 02 02 07 lub B B G	5-14
3.8 Raport DANYCH O TOWARACH - adres 02 02 08 lub B B H	5-14
3.9 RAPORTY OKRESOWE - adres 02 02 09 lub B B I	5-14
3.9.1 Raport SZCZEGÓŁOWY MIESIĘCZNY - adres 02 02 09 01 01 lub B B I A A	5-15
3.9.2 Raport SZCZEGÓŁOWY WEDŁUG DAT - adres 02 02 09 01 02 lub B B I A B	5-16
3.9.3 Raport SZCZEGÓŁOWY WEDŁUG NUMERÓW - adres 02 02 09 01 03 lub B B I A C	5-18
3.9.4 Raport SKRÓCONY ZA MIESIĄC POPRZEDNI - adres 02 02 09 01 04 lub B B I A D	5-18
3.9.5 Raport SKRÓCONY MIESIĘCZNY - adres 02 02 09 02 01 lub B B I B A	5-18
3.9.6 Raport SKRÓCONY WEDŁUG DAT - adres 02 02 09 02 02 lub B B I B B	5-20
3.9.7 Raport SKRÓCONY WEDŁUG NUMERÓW - adres 02 02 09 02 03 lub B B I B C	5-20
3.9.8 Raport SKRÓCONY ZA MIESIĄC POPRZEDNI - adres 02 02 09 02 03 lub B B I B D	5-20
3.10 Raport KONFIGURACJI - adres 02 02 10 lub B B J	5-21
4. Funkcja KONIEC ZMIANY KASJERA - adres 02 03 lub B C	5-21
5. Funkcja WYŚWIETL SPRZEDAŻ - adres 02 04 lub B D	5-21
6. Menu USTAWIENIA - adres 02 05	5-22
6.1 Funkcja WPROWADZANIE UŻYTKOWNIKA - adres 02 05 01 lub B E A	5-22
6.2 Funkcja NUMER KASY - adres 02 05 02 lub B E B	5-22
6.3 Funkcja SZYBKOŚĆ TRANSMISJI - adres 02 05 03 lub B E C	5-22
6.4 Funkcja LICZBA WYSUWÓW PO WYDRUKU - adres 02 05 04 lub B E D	5-23
6.5 Funkcja MAKSYMALNY RABAT - adres 02 05 05 lub B E E	5-23
6.6 Funkcja MAKSYMALNY NARZUT - adres 02 05 06 lub B E F	5-23
6.7 Funkcja ZMIENNA CENA - adres 02 05 07 lub B E G	5-23
6.8 Funkcja ZEROWANIE STANÓW - adres 02 05 08 lub B E H	5-23
6.9 Funkcja OBOWIĄZEK WPISANIA ZAPŁATY - adres 02 05 09 lub B E I	5-23
6.10 Funkcja BLOKADA OTWARCIA SZUFLADY - adres 02 05 10 lub B E J	5-24
6.11 Funkcja MAKSYMALNA SUMA PARAGONU - adres 02 05 11 lub B E K	5-24
6.12 Funkcja SKŁAD ZESTAWU RAPORTÓW - adres 02 05 12 lub B E L	5-24
6.13 Funkcja UŻYCIE KASJERÓW - adres 02 05 13 lub B E M	5-24
6.14 Funkcja WŁĄCZENIE DODATKÓW - adres 02 05 14 lub B E N	5-24
6.15 Funkcja WYBÓR DODATKÓW - adres 02 05 15 lub B E O	5-25
6.16 Funkcja TRYB KOMPUTEROWY - adres 02 05 16 lub B E P	5-25
6.17 Funkcja WPROWADZANIE KWOT - adres 02 05 17 lub B E Q	5-25
6.18 Funkcja CZAS WYŁĄCZENIA KASY - adres 02 05 18 lub B E R	5-25
6.19 Funkcja TRYB OSZCZĘDZANIA - adres 02 05 19 lub B E S	5-27
6.20 Funkcja DRUGA WALUTA - adres 02 05 20 lub B E T	5-27
7. Menu KASJERZY - adres 02 06	5-27
7.1 Funkcja EDYCJA KASJERÓW - adres 02 06 01 lub B F A	5-27
7.2 Funkcja KASOWANIE KASJERÓW - adres 02 06 02 lub B F B	5-27
7.3 Funkcja OTWARTE ZMIANY - adres 02 06 03 lub B F C	5-28
Rozdział 6 - Menu główne FUNKCJE SERWISOWE	6-1
1. Opis ogólny	6-1
2. Funkcja PRZESTAWIENIE ZEGARA - adres 03 01 lub C A	6-2
3. Funkcja STAWKI PODATKU - adres 03 02 lub C B	6-2
4. Funkcja NASTĘPNY PRZEGLĄD - adres 03 15 lub C O	6-2
5. Funkcja WPROWADZENIE EURO - adres 03 166 lub C P	6-3

Rozdział 7 - Sprzedaż	7-1
1. Opis ogólny	7-1
2. Wytworzenie pozycji sprzedaży	7-1
2.1 Sprzedaż towarów w trybie komputerowym	7-1
2.1.1 Wytworzenie pozycji sprzedaży przez wpisanie numeru towaru	7-1
2.1.1.1 Sprzedaż towaru z ilością jednostkową	7-1
2.1.1.2 Sprzedaż towaru z ilością inną niż jednostkowa	7-2
2.1.2 Wytworzenie pozycji sprzedaży zdefiniowanymi klawiszami	7-2
2.1.3 Sprzedaż towaru ze zdefiniowaną zerową ceną	7-2
2.1.4 Sprzedaż towarów z użyciem wagi	7-3
2.1.5 Wytworzenie pozycji sprzedaży przez wpisanie nazwy towaru	7-3
2.2 Sprzedaż towarów w trybie ECR	7-3
2.2.1 Zasada działania klawiatury w trybie ECR	7-3
2.2.1.1 Wprowadzanie ilości towaru	7-3
2.2.1.2 Wprowadzanie ceny towaru	7-3
2.2.1.3 Wprowadzanie numeru towaru	7-4
2.2.2 Sprzedaż towaru za pomocą numeru PLU	7-4
2.2.2.1 Sprzedaż towaru z ilością jednostkową	7-4
2.2.2.2 Sprzedaż towaru o ilości różnej od jednostkowej	7-4
2.2.3 Sprzedaż towaru za pomocą zdefiniowanych klawiszy	7-5
2.2.3.1 Sprzedaż towaru z ilością jednostkową	7-5
2.2.3.2 Sprzedaż towaru o ilości różnej od jednostkowej	7-6
2.2.4 Sprzedaż towaru za pomocą wagi	7-6
2.3 Sprzedaż towarów ze zmienną ceną	7-6
2.4 Sprzedaż wiązana	7-7
3. Zakończenie paragonu	7-7
3.1 Zakończenie paragonu z użyciem płatności gotówką	7-7
3.2 Zakończenie paragonu z użyciem innej płatności niż gotówka	7-8
3.3 Płatność drugą walutą	7-8
3.4 Zakończenie paragonu z użyciem klawisza płatności w trybie ECR	7-9
3.5 Zakończenie paragonu z rabatem procentowym na cały paragon	7-9
4. Funkcje dodatkowe	7-9
4.1 Rabat lub narzut na pozycję sprzedaży	7-9
4.2 Podsuma paragonu	7-10
4.3 Edycja paragonu i kasowanie pozycji sprzedaży	7-10
4.4 Anulowanie całego paragonu	7-10
4.5 Sprzedaż i przyjmowanie opakowań zwrotnych	7-11
4.6 Zwrot ostatnio sprzedanych opakowań	7-11
4.7 Wyszukiwanie towarów	7-11
4.7.1 Wyszukiwanie towaru według PLU	7-11
4.7.2 Wyszukiwanie towaru według nazwy	7-11
4.7.3 Wyszukiwanie towarów o tym samym początku nazwy	7-12
5. Przykładowe wydruki paragonów	7-13
Rozdział 8 - Dodatki	8-1
1. Specyfikacja techniczna kasy	8-1
2. Specyfikacja złącz interfejsu kasy	8-2
3. Sytuacje sygnalizowane na wyświetlaczu kasjera i tryb postępowania	8-3

Charakterystyka kasy ELZAB Mini

- Termiczny mechanizm drukujący zapewniający niskie koszty papieru i ciche drukowanie.
- Alfanumeryczny (literowo - cyfrowy) wyświetlacz kasjera ułatwiający pracę na kasie.
- Klawiatura z łatwo wymiennym opisem w celu wpisania znaczenia zdefiniowanych klawiszy.
- Możliwość zdefiniowania klawiszy realizujących szybką sprzedaż towaru, cały paragon, raporty itp.
- Konstrukcja kasy umożliwia noszenie lub przenoszenie kasy w celu wystawiania paragonów.
- Możliwość zasilania z sieci elektrycznej lub wewnętrznego akumulatora.
- Współpraca z wagą z możliwością odczytu masy towaru z klawiatury kasy.
- Możliwość podłączenia do komputera (wymiana danych bez przerywania pracy na kasie).
- Możliwość udzielania rabatu procentowego na pozycję lub paragon oraz narzutu procentowego na pozycję.
- Prowadzenie sprzedaży, przyjmowania i rozliczania opakowań zwrotnych.
- Sprzedaż łączona towarów (np. automatyczna sprzedaż butelki zwrotnej wraz z napojem).
- Raporty kasy umożliwiają pełne rozliczenie ilościowo-wartościowe sprzedaży, podatku VAT oraz osób obsługujących kasę.
- Definiowanie maksymalnej sumy sprzedaży w celu eliminacji błędów kasjera.
- Możliwość przeglądania oraz kasowania pozycji sprzedaży w trakcie wystawiania paragonu.
- Trzy definiowane formy płatności (plus gotówka) oraz płatność walutowa.
- Możliwość przełączenia kasy na sprzedaż towarów w walucie euro.

Do kasy można uzyskać bezpłatnie programy dla użytkownika:

- służący do odczytywania, edytowania i zapisywania danych z i do kasy, m. in. danych o towarach, definiowanych klawiszach itd.
- służący do definiowania klawiszy na kasie i drukowania wkładek z opisem.

Programami tymi dysponują autoryzowani serwisanci i dealerzy. Ponadto programy wraz z instrukcjami są dostępne na firmowym serwerze pod adresem: <ftp://ftp.elzab.com.pl/pub/serwis> oraz poprzez stronę internetową: pod adresem: <http://www.elzab.com.pl/ftp/serwis>

Zawartość opakowania

- Kasa ELZAB Mini
- Zasilacz sieciowy
- Rolka zwijacza papieru
- Rolka rozwijacza papieru
- 2 rolki papieru termicznego
- Wkładka z opisem klawiatury
- Instrukcja obsługi kasy
- Książka kasy rejestrującej

Przed rozpoczęciem eksploatacji kasy należy zapoznać się z instrukcją obsługi.



To urządzenie zostało oznakowane znakiem CE, co oznacza, że pomyślnie przeszło proces oceny zgodności z obowiązującymi wymogami dyrektyw Unii Europejskiej. Szczegółowy wykaz dyrektyw oraz norm którym podlega, zawiera Deklaracja Zgodności, której kopia dostępna jest na stronie www.elzab.com.pl

Rozdział 1 - Budowa kasy

1. Rozmieszczenie elementów obsługi



Rys. 1-1. Kasa - widok z przodu

- | | |
|--------------------------------|--|
| 1 - Podstawa | 7 - Wyświetlacz klienta |
| 2 - Klawisz WYSUW PAPIERU | 8 - Pokrywa |
| 3 - Szczelina wyjścia paragonu | 9 - Klawiatura |
| 4 - Okienko kopii paragonu | 10 - Gniazdo zasilania |
| 5 - Osłona drukarki | 11 - Gniazdo interfejsu |
| 6 - Wyświetlacz kasjera | 12 - Przyciski włącznika i wyłącznika zasilania kasy |

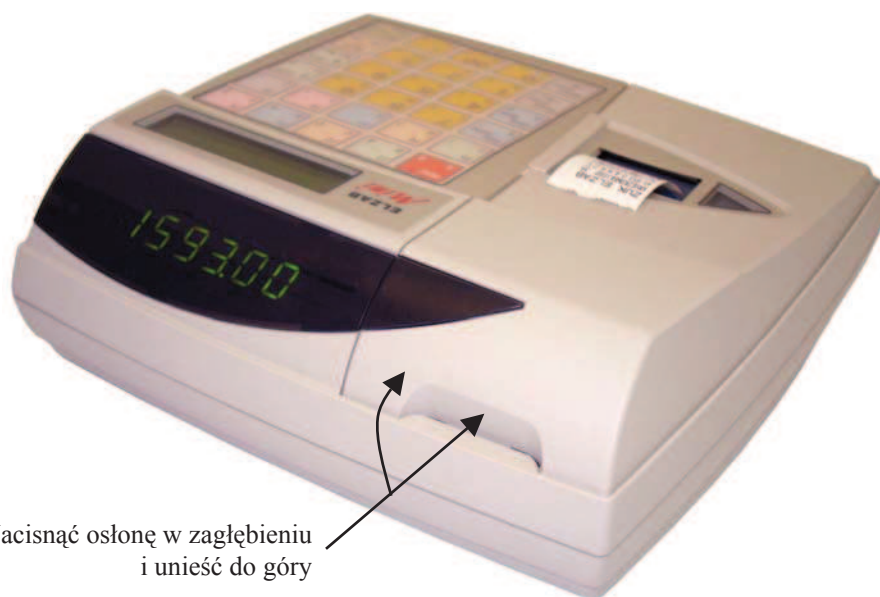

Rys. 1-2. Otwieranie osłony drukarki

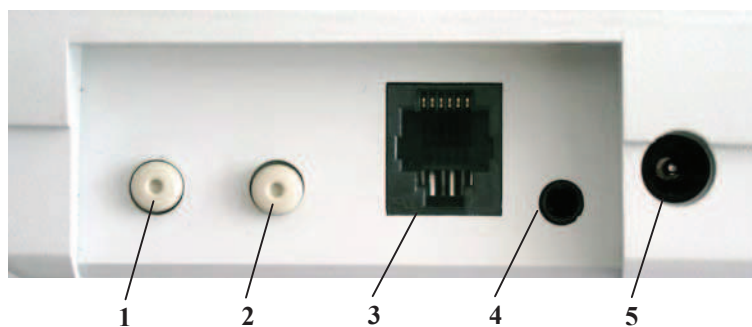

Rys. 1-3. Zespół gniazd przyłączeniowych (wnęka w podstawie)

- 1 - Włącznik zasilania
- 2 - Wyłącznik zasilania
- 3 - Gniazdo ŁĄCZE PC
- 4 - Gniazdo SZUFLADA
- 5 - Gniazdo ZASILANIE

Gniazdo ŁĄCZE PC służy do podłączenia komputera lub wagi ELZAB PRIMA.

2. Budowa klawiatury

Klawiatura kasy posiada 30 klawiszy wielofunkcyjnych. Zbudowana jest z przełączników znajdujących się pod folią. Opis klawiszy znajduje się na wymiennym arkuszu między folią a przełącznikami.

Wyjdź A A	F1 B &	F2 C Ć	F3 D %	F4 E Ę
F5 F (F6 G)	F7 H -	F8 I +	F9 J =
Ilość Gotów. K "	7 L Ł	8 M :	9 N Ń	↑ Czyść. O Ó
Cena Opak. P Q	4 R *	5 S Ś	6 T /	↓ Nazw. Rab. Narz.
Wybór znaku →	1 U V	2 W ,	3 Spc. X	Razem ← →
Wybór znaku ←	0 t	00 Y Ż	• Z Ź	PLU Menu ←

Rys. 1-4. Klawiatura kasy

2.1 Użycie klawiatury

Wybór odpowiedniego znaczenia klawisza uzależniony jest od położenia opisu na klawiszu. Możemy wybraną z klawisza funkcję uzyskać przez bezpośrednie, pojedyncze naciśnięcie klawisza, albo z dodatkowo wcześniej naciśniętym jednym lub też dwoma klawiszami . Zależność pomiędzy miejscem opisu, a sposobem wyboru wyjaśnia rysunek.

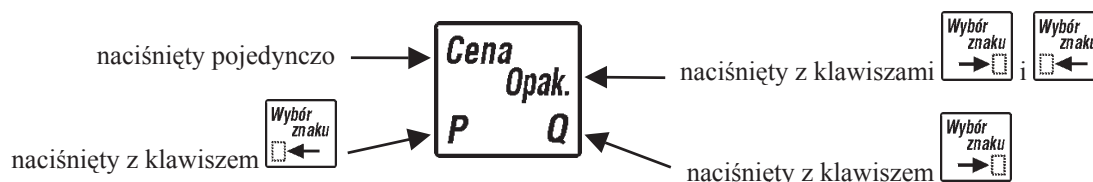

Klawiatura zawiera 30 klawiszy, które realizują następujące funkcje:

Klawisze numeryczne oraz kropka. Służą do wpisywania wszelkich wartości liczbowych (kropka pełni rolę przecinka dziesiętnego). Kropka służy także jako znak przestankowy w trybie tekstowym (np. przy wpisywaniu nazw towarów).

Klawisze strzałek (kursora). Służą do poruszania się kursora w czasie edycji po linii wyświetlacza lub po poszczególnych polach menu.

Klawisz służący do zatwierdzania (odpowiednik Enter) wprowadzonego towaru, ilości, ceny, funkcji menu lub tym podobnych.

Klawisz rezygnacji (odpowiednik Esc) służący do wycofania się z wywołanej funkcji menu.

Klawisz kasowania służący do wymazania wprowadzonej wartości.

Klawisz służący do podsumowania pozycji na paragonie. Poza paragonem wywołuje wyświetlanie bieżącej daty i czasu.

Klawisz służący do wyboru menu w trybie programowania.

Klawisz służący do udzielenia rabatu w trybie sprzedaży.

Klawisz służący do udzielenia narzutu w trybie sprzedaży.

Klawisz służący do wprowadzenia ceny towaru podczas sprzedaży. Po podsumowaniu może służyć do przejścia do płatności walutowej.

Klawisz służący do wyszukiwania wg nazwy towaru podczas sprzedaży.

Klawisz służący do wprowadzenia ilości sprzedawanego towaru.

Klawisz służący do wykonania operacji przyjęcia opakowania zwrotnego.

Klawisz służący do wysunięcia papieru podczas wymiany na nową rolkę.

Klawisz służący do wyboru klawiszy według opisu w lewym dolnym rogu klawiszy.

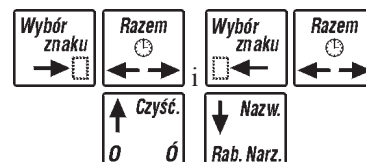

Klawisz służący do wyboru klawiszy według opisu w prawym dolnym rogu klawiszy.

Klawisze do zdefiniowania przez użytkownika jako klawisze szybkiej sprzedaży, płatności lub dostępu do funkcji.

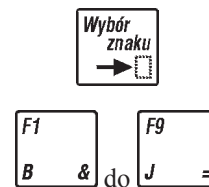

Rozdział 2 - Instalacja i podłączenie

1. Wymagania instalacyjne

Kasa może pracować w pomieszczeniach oraz na zewnątrz, pod warunkiem osłonięcia przed deszczem, śniegiem i nadmiernym nasłonecznieniem. Należy unikać miejsc narażonych na znaczne wahania temperatury, duże zapylenie, wibracje i uderzenia. Nie należy instalować urządzenia w pomieszczeniach ze znaczną agresywnością korozyjną środowiska oraz w pomieszczeniach, gdzie występuje kondensacja pary wodnej.

1.1 Warunki klimatyczne otoczenia

Temperatura	5°C - 35°C
Wilgotność	40% - 80% (bez kondensacji)

2. Zasilanie kasy

Kasa może być zasilana z:

- ZASILACZA SIECIOWEGO 7,5V/0,5A - jeżeli jest używana jako kasa stacjonarna, dostarczonego z kasą,
- ZASILACZA SAMOCHODOWEGO - jeżeli kasa jest używana w samochodzie (wymaga oddzielnego zakupu – nr kodu wyrobu **01630**),
- AKUMULATORA ZEWNĘTRZNEGO 7,2V/2Ah - jeżeli kasa jest używana do sprzedaży obnośnej (wymaga oddzielnego zakupu – nr kodu wyrobu **01627** wraz z zasilaczem do jego ładowania – nr kodu wyrobu **00941** oraz torbą do pracy na stojąco – nr kodu wyrobu **00992**).

Kasa posiada akumulator wewnętrzny podtrzymujący zasilanie kasy w przypadku zaniku zewnętrznego napięcia zasilania z zasilacza. W pełni naładowany akumulator wewnętrzny pozwala na wydrukowanie 200 paragonów z trzema pozycjami sprzedaży w ciągu 3 godzin. **Nie może być on wykorzystywany do pracy cyklicznej kasy polegającej na pracy na akumulatorze (przez czas dłuższy niż 1 godzina lub wydruk więcej niż 30 paragonów) a następnie ładowaniu akumulatora!** W przypadku pracy cyklicznej przez czas dłuższy niż 1 godzina lub wydruk więcej niż 30 paragonów, należy wyposażyć kasę w AKUMULATOR ZEWNĘTRZNY 7,2V/2Ah, który pozwala na wydrukowanie 300 paragonów z trzema pozycjami sprzedaży w ciągu 8 godzin pracy, przy założeniu, że zarówno akumulator wewnętrzny jak i zewnętrzny były wcześniej w pełni naładowane i został włączony TRYB OSZCZĘDZANIA energii.

Akumulator wewnętrzny jest ładowany gdy kasa zasilana jest za pomocą zasilacza sieciowego lub samochodowego niezależnie czy jest włączona (pracuje) lub nie. Pełna regeneracja akumulatora wewnętrznego po jego głębokim rozładowaniu następuje po 6 godz. ładowania przy wyłączonej kasie lub 8 godz. przy włączonej kasie.

Gdy akumulator wewnętrzny kasy jest bliski rozładowania, co 15 sekund włączany jest sygnał akustyczny. **Należy wówczas niezwłocznie kasę podłączyć do zasilacza sieciowego lub samochodowego w celu naładowania akumulatora wewnętrznego.**

Całkowite wyłączenie zasilania kasy następuje po wyjęciu zasilacza sieciowego z gniazda sieciowego albo z gniazda zapalniczki dla zasilacza samochodowego.

Tryb oszczędzania energii

Kasa posiada mechanizm oszczędzania energii zgromadzonej w akumulatorze wewnętrznym. Tryb oszczędzania energii jest włączany automatycznie przy braku zasilania zewnętrznego lub może być włączony na stałe za pomocą funkcji pod adresem FUNKCJE KIEROWNIKA/ USTAWIENIA/TRYB OSZCZĘDZANIA. W trybie oszczędzania następuje wygaszenie wyświetlacza klienta oraz wyłączenie podświetlenia wyświetlacza kasjera po 15 sekundach od ostatniej operacji wykonanej na klawiaturze kasy (jeżeli na wyświetlaczu klienta wyświetla się kwota do zapłaty po paragonie, to wyświetlacz zostanie wygaszony po 1 minucie). Jeżeli kasa pozostaje w bezczynności, to po upływie czasu od 15 sekund do 15 minut, następuje jej automatyczne wyłączenie. Długość czasu ustawia się w funkcji pod adresem FUNKCJE KIEROWNIKA/ USTAWIENIA/CZAS WYŁĄCZENIA KASY.

Tryb oszczędzania energii nie jest włączany automatycznie przy pracy z akumulatorem zewnętrznym. W celu wydrukowania większej ilości paragonów zaleca się włączyć go.

Wymagania dla sieciowego zasilania elektrycznego

Napięcie znamionowe	220V - 230V
Częstotliwość	47 - 63 Hz
Pobór mocy	max 6 W

Do zasilania kasy należy stosować zasilacz dostarczony przez producenta.

3. Podłączenie szuflady kasowej

Do kasy zaleca się zastosowanie SZUFLADY KASOWEJ z rodziny szuflad ELZAB Gamma wraz z KABLEM POŁĄCZENIOWYM typ Alfa (nr kodu wyrobu 00963). Wielkość szuflady powinna być dobrana do potrzeb klienta. W przypadku gdy kasa ma być postawiona na szufladzie, zaleca się szufladę Gamma typu A12, A22 lub B12. Podstawowe parametry zalecanych szuflad znajdują się w poniższej tabelce.

Typ szuflady <i>Gamma</i>	nr kodu wyrobu	ilość rzędów na monety	ilość przedziałów na monety	ilość pojemników na banknoty	masa (w kg)	głębokość (w mm)	szerokość (w mm)	wysokość (w mm)
A12	00312	1	4	6	6	355	327	124
A22	00313	2	8	6	7,6	431		
B12	00314	1	4	8	7,3	355	407	

Instalacja szuflady ogranicza się do wetknięcia wtyku palcowego (mini JACK) którym zakończony jest KABEL POŁĄCZENIOWY szuflady, do gniazda SZUFLADA (rys. 1-3) umieszczonego we wnęce z prawej strony kasy. Szuflada otwierana jest elektrycznie w momentach, kiedy operacje na kasie wymagają kontaktu z gotówką (np.

zakończenie paragonu, początek i koniec zmiany kasjera itp.). Istnieje możliwość otwarcia szuflady klawiszem , która może zostać zablokowana programowo pod adresem FUNKCJE KIEROWNIKA/ USTAWIENIA/ BLOKADA OTWARCIA SZUFLADY W razie konieczności otwarcia szuflady pozbawionej zasilania (np. przy braku napięcia), szufladę można otworzyć kluczem. Dodatkowo, jeżeli brak klucza a szuflada nie została zamknięta na klucz, można otworzyć szufladę naciskając dźwignię widoczną w otworze od spodu szuflady.

4. Podłączenie wagi

Do współpracy z kasą przeznaczona jest WAGA ELZAB Prima. Do połączenia wagi z kasą służy ZASILACZ PRIMA – MINI (nr kodu wyrobu 01626). Wyrób produkowany jest przez ELZAB S.A. i wymaga odrębnego zakupu. ZASILACZ PRIMA – MINI umożliwia poprzez adapter z gniazdem dla wagi Prima, podłączenie do kasy przez gniazdo ŁĄCZE PC (rys. 1-3). Kasa po włączeniu zasilania automatycznie wykrywa czy jest połączona z wagą czy komputerem.

O ile waga była używana już z innymi kasami należy w niej ustawić protokół transmisji na podstawowy (zob. Instrukcja Obsługi Wagi elektronicznej ELZAB Prima).

Odczyt z wagi następuje albo przez naciśnięcie na wadze klawisza , albo przez naciśnięcie na klawiaturze kasy klawisza, zdefiniowanego jako funkcja odczytu z wagi. Klawisze definiuje się pod adresem FUNKCJE KIEROWNIKA/ KONFIGURACJA/DEFINIOWANIE KLAWISZY/DEFINIOWANIE KLAWISZA DOSTĘPU DO FUNKCJI.

Dla sprzedawanych za pomocą wagi towarów, liczbę miejsc po przecinku należy ustawić na 3, pod adresem FUNKCJE KIEROWNIKA/ KONFIGURACJA/DEFINIOWANIE TOWARÓW.

5. Podłączenie kasy do komputera

Połączenie kasy z komputerem wymaga użycia Interfejsu komputerowego kasy ELZAB Jota (nr kodu wyrobu 01611), który z jednej strony podłącza się do gniazda ŁĄCZE PC (rys. 1-3), a z drugiej przez kabel RS232 do gniazda COM w komputerze, multiplexerze względnie modemie kasowym. Opis interfejsu i schemat kabla połączeniowego znajduje się w Rozdziale 8, zaś wykonanie instalacji połączenia z komputerem należy powierzyć przeszkolonej osobie. Interfejs komputerowy kasy ELZAB Jota jest produkowany przez ELZAB S.A. i wymaga odrębnego zakupu.

UWAGA: *Wszelkie zabiegi związane z podłączaniem dodatkowych urządzeń do złącz kasy należy przeprowadzać przy wyłączonym napięciu sieciowym kasy i urządzenia dołączanego (jeżeli posiada odrębne zasilanie).*

6. Mechanizm drukujący - wymiana papieru

W kasie zastosowano drukarkę termiczną, drukującą jednocześnie oryginał i kopię. Brak papieru w mechanizmie jest sygnalizowany na wyświetlaczu kasjera komunikatem BRAK PAPIERU LUB PODNIES. GŁOWICA. Ten sam napis pojawi się, jeśli nie została opuszczona dźwignia dociskająca głowicę do papieru (np. po wymianie papieru). Do wymiany papieru należy przystąpić w momencie pojawienia się barwnych plam na papierze (znacznika końca papieru) lub pojawieniu się komunikatu o braku papieru. Wymienić należy obydwie rolki papieru jednocześnie.

Szczegóły budowy zespołu drukującego, prawidłowy przebieg taśmy papierowej przez mechanizm drukujący w kasie oraz sposób zakładania papieru, pokazane są na rysunkach od 2-1 do 2-12.

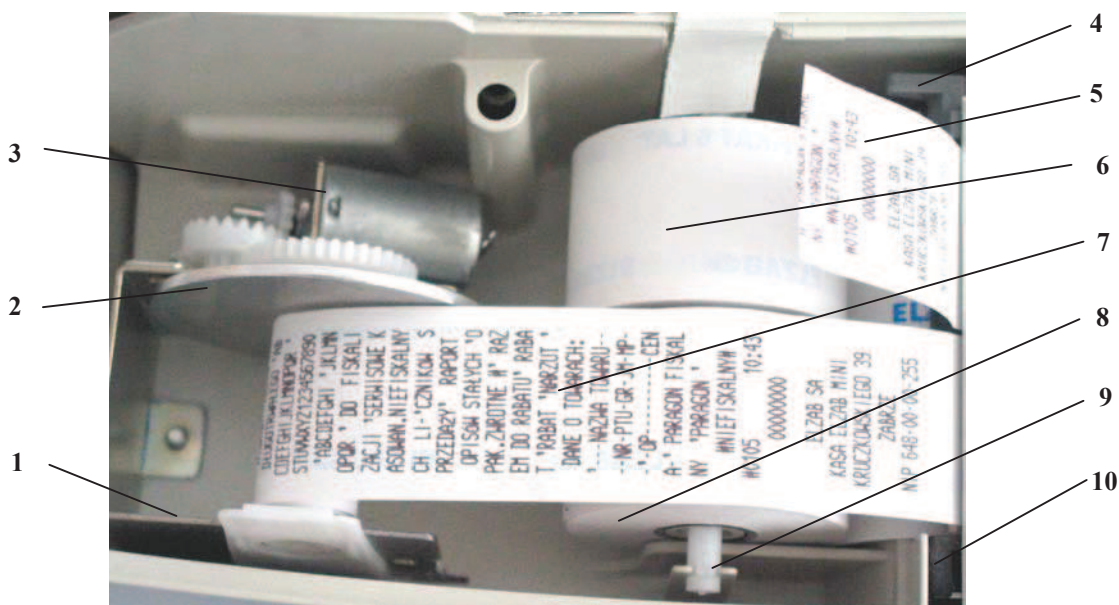

Rys. 2-1. Budowa zespołu drukującego kasy ELZAB Mini

- | | |
|---|---|
| 1 - Zespół zwijacza kopii | 6 - Rolka papieru dla oryginałów |
| 2 - Rolka zwijacza kopii | 7 - Wydrukowana kopia założona do zwijacza |
| 3 - Silnik zwijacza kopii | 8 - Rolka papieru dla kopii |
| 4 - Dźwignia docisku głowicy termicznej | 9 - Rozwijacz rolki papieru - kopii i oryginału |
| 5 - Wydrukowany paragon | 10 - Mechanizm drukujący |

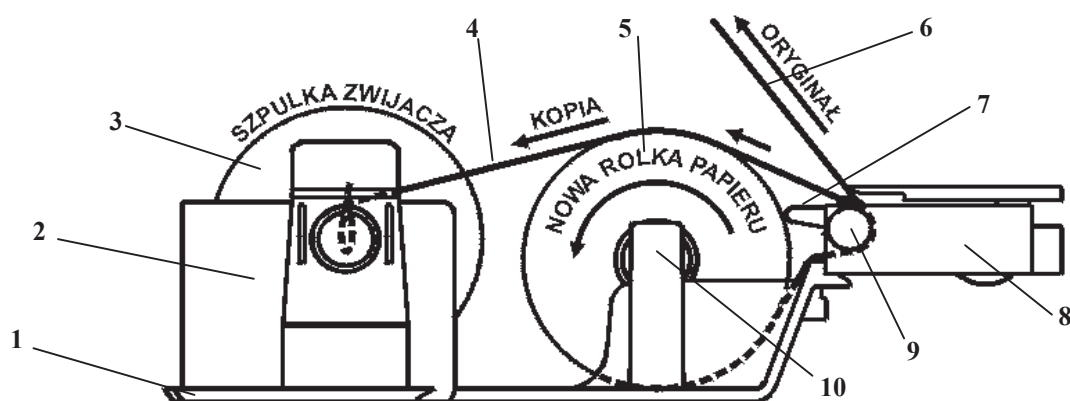

Rys. 2-2. Schemat przebiegu taśmy papierowej w drukarce kasy ELZAB Mini

- | | |
|---|--|
| 1 - Fragment obudowy kasy | 6 - Wydrukowany oryginał papieru (paragon) |
| 2 - Zespół zwijacza kopii | 7 - Dźwignia docisku głowicy termicznej |
| 3 - Rolka (szpulka) zwijacza kopii | 8 - Mechanizm drukujący termiczny |
| 4 - Zwijana kopia papieru | 9 - Wałek transportu papieru |
| 5 - 2 rolki papieru termicznego (kopii i oryginału) | 10 - Rozwijacz rolek papieru (kopii i oryginału) |

Przy wymianie papieru kasa powinna pozostać włączona. Poniżej pokazano w kolejnych krokach sposób zakładania papieru do drukarki kasy Mini.

Z rozwijacza wyjąć i oderwać pozostałą część papieru (nie należy przepuszczać przez mechanizm drukujący końcówkę rolek papieru, które mogą być zagięte i mogą spowodować zablokowanie mechanizmu). Oderwaną, pozostałą część papieru wysunąć z mechanizmu naciskając klawisze



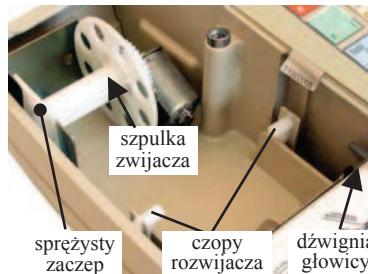

Wyjąć szpulkę zwijacza z mechanizmu odginając sprężysty zaczep. Nawiniętą rolkę wydrukowanych kopii zsunąć ze szpulki i przecho- wać. Z nowych rolek papieru usunąć zewnętrzne zwoje z resztkami taśmy przylepnej i kleju. Końce równo uciąć.



Rys. 2-3.
Przygotowanie do założenia papieru



Położyć pierwszą rolkę po lewej stronie na dnie wnęki mechanizmu drukującego. Końcówkę taśmy papierowej wsunąć do drukarki i naciskać

klawisze   do momentu jej pojawienia się na wyjściu mechanizmu.



Rys. 2-4.
Zakładanie rolki kopii

Położyć drugą rolkę po prawej stronie na silniku zwijacza kopii.

Końcówkę taśmy papierowej wsunąć do drukarki i naciskać klawisze   do momentu jej pojawienia się na wyjściu mechanizmu.



Rys. 2-5.
Zakładanie rolki oryginału

Ułożone na dnie rolki papieru podnieść i założyć na rolkę rozwijacza.



Rys. 2-6.
Nowy papier wciągnięty do drukarki

Rolkę rozwijacza włożyć najpierw do jednej rolki papieru, a następnie nasunąć na nią drugą rolkę papieru



Rys. 2-7.
Zakładanie papieru na rolkę rozwijacza

Rolkę rozwijacza z nowym papierem założyć na czopy rozwijacza. Najpierw całość przechylić na prawą stronę, wsunąć na prawy potem na lewy czop, a następnie nacisnąć szpulę (w dół) tak by czopy „wskoczyły” do otworów rolki rozwijacza



Rys. 2-8a.
Zakładanie nowych rolek do rozwijacza

Prawidłowo założone rolki z papierem utrzymują pozycję poziomą i dają się swobodnie obracać.



Rys. 2-8b.
Zakładanie nowych rolek do rozwijacza

Podnieść dźwignię głowicy drukującej i z lewej rolki wysunąć około 15 cm papieru, opuścić dźwignię.



Rys. 2-9a.
Zakładanie kopii do zwijacza

Końcówkę taśmy papierowej zagiąć i wsunąć do szczeliny szpulki zwijacza aż do oparcia się o jej talerzyk.



Rys. 2-9b.
Zakładanie kopii do zwijacza

Nawinąć dwa zwoje papieru obracając szpulkę ręcznie.



Rys. 2-9c.
Zakładanie kopii do zwijacza

Założyć ją do zwijacza, odchylając sprężysty zaczep. Wypróbować, czy papier kopii nawija się prawidłowo na szpulce, naciskając klawisze



Rys. 2-9d.
Zakładanie kopii do zwijacza

Wysunięty nadmiar papieru z prawej rolki (oryginału) oderwać na krawędzi obudowy. Nie powinno wystawać więcej niż 1mm papieru.



Rys. 2-10.
Przygotowanie papieru do zamknięcia osłony drukarki

Założyć osłonę drukarki wsuwając jej zaczepy pod przednią krawędź obudowy kasy.



Rys. 2-11.
Zamykanie osłony drukarki

Tyłną część osłony naciskać aż do jej zatrzaśnięcia. Klawiszami  sprawdzić czy papier wysuwa się na zewnątrz, szczeliną w osłonie. Wysunięty odcinek papieru oderwać odcinając go na nożu umieszczonym w szczelinie.



Rys. 2-12.
Kasa po wymianie papieru

Kasa gotowa jest do pracy.

7. Konserwacja i okresowe przeglądy kasy

Kasa wymaga okresowego przeglądu i konserwacji. Wszelkie zabiegi konserwacyjne należy przeprowadzać przy kasie wyłączonej. W przypadku zainstalowania kasy w środowisku o zwiększonym zapyleniu zalecane zabiegi konserwacyjne należy wykonywać częściej.

Systematycznego czyszczenia wymagają wszystkie zewnętrzne elementy obudowy wykonane z tworzywa sztucznego. Zabieg ten należy wykonać przy użyciu miękkiej ścierki zwilżonej lekko wodą z dodatkiem delikatnych środków czyszczących. Najlepiej stosować specjalny środek do mycia sprzętu komputerowego zgodnie z jego instrukcją użycia. Systematycznie należy dokonywać przeglądu mechanizmu drukującego i czyszczenia go z drobnych pozostałości papieru. Przy każdej wymianie rolki papieru należy skontrolować czy na wałku drukarki nie pozostały resztki papieru lub inne zanieczyszczenia, które mogłyby spowodować jej zacinać się.

Konserwacja mechanizmu drukującego

Obowiązkiem użytkownika jest sukcesywnie, po wydrukowaniu ok. 30 rolek papieru, przeprowadzania konserwacji bieżącej, polegająca na usunięciu pyłu przy pomocy pędzelka i wydmuchaniu go w razie potrzeby sprężonym powietrzem, np. gumową gruszką, z mechanizmu drukarki.

Bieżące zabiegi konserwacyjne należy powierzyć osobie posiadającej umiejętności techniczne lub odpowiednie kwalifikacje lub zlecić serwisowi technicznemu.

Obowiązkiem serwisu autoryzowanego jest, podczas każdej wizyty u klienta dokładne przemyć głowicy termicznej i rolki gumowej transportu papieru w mechanizmie drukującym i oczyszczenie całego toru prowadzenia papieru. Do mycia należy stosować czysty spirytus etylowy lub spirytus techniczny (izopropanol).

Autotest drukarki

Do sprawdzenia drukarki służy funkcja autotestu. Po naciśnięciu i przytrzymaniu przycisku wysuwu papieru w momencie włączenia kasy, kasa drukuje zestaw znaków.

UWAGA: *Zaniechanie bieżących i okresowych czynności konserwacyjnych może doprowadzić do uszkodzenia kasy z winy użytkownika i spowodować utratę praw gwarancyjnych.*

8. Materiały eksploatacyjne

Papier do drukarek termicznych

zalecany papier

marki ELZAB - nr kodu wyrobu **02607**

postać

rolka

szerokość

28 ⁺⁰_{-0,8} mm

średnica zewnętrzna

D [mm] ≤ 51

UWAGA: *Stosowanie papieru niskiej jakości lub zawilgoconego może powodować blokowanie się drukarki. Nie należy stosować papieru, w którym koniec rolki przyklejony jest do szpulki. Nie należy stosować papieru bez certyfikatu gwarantującego odpowiednio długi okres czytelności nadruków.*

Stosowanie papieru termicznego nie dostarczonego przez autoryzowanych dealerów ELZAB i firmowanych przez ELZAB powoduje utratę gwarancji na mechanizm termiczny. Stosowanie papieru termicznego bez stosownego certyfikatu lub przechowywanie papieru w warunkach i w sposób niezgodny z instrukcją producenta może spowodować utratę informacji na zadrukowanych rolkach papieru, a w konsekwencji odpowiedzialność użytkownika przed urzędem skarbowym.

Papier ze znakami ELZAB posiada 6-cio letni certyfikat na przechowywanie przy zapewnieniu warunków zastrzeżonych przez producenta papieru.

8.1 Zasady przechowywania papieru do drukarek termicznych

W związku z obowiązkiem przechowywania (ciążącym na użytkowniku urządzeń fiskalnych) kopii paragonów i raportów przez okres 5-ciu lat, należy zwrócić szczególną uwagę na warunki w jakich kopie z papieru termoczułego będą przechowywane. Dostawca papieru termoczułego określił warunki przechowywania, które poniżej przytaczamy:

1. Unikanie wysokiej temperatury oraz wilgotnego środowiska

1.1 Dla długoterminowego okresu składowania, należy przechowywać papier termiczny w ciemności, w temperaturze nie przekraczającej 25°C oraz względnej wilgotności nie przekraczającej 65%.

1.2 Kolor na papierze termicznym powstaje w temperaturze od 60 do 100°C i osiąga właściwe zaciemnienie w temperaturze od 70 do 120°C. Papier jednak wykazuje podobne właściwości w wysokiej temperaturze lub w warunkach wysokiej wilgotności.

Jeśli papier jest używany stale w temperaturze 40°C lub wyższej przez okres dłuższy niż 24 godziny, należy wówczas zwrócić uwagę na wilgotność powietrza.

2. Unikanie wystawiania na bezpośrednie działanie promieni słonecznych

2.1 Papier zżółknie jeśli wystawi się go na bezpośrednie działanie promieni słonecznych w przedłużających się okresach czasu. Wydruk na papierze będzie również wykazywał tendencje do blaknięcia w bezpośrednim kontakcie z promieniami słonecznymi.

2.2 Wydruk na papierze ma tendencje do blaknięcia kiedy papier będzie wystawiony na działanie konwencjonalnego światła fluorescencyjnego w przedłużającym się okresie czasu.

3. Nie należy używać klejów rozpuszczalnikowych

3.1 Kleje, które zawierają lotne rozpuszczalniki organiczne takie jak alkohole, estry, ketony itp., powodują powstawanie koloru.

3.2 Kleje oparte na skrobi, PVA lub CMC są nieszkodliwe i dlatego nie wywierają ujemnego wpływu.

4. Unikanie kontaktu z plastyfikatorami

4.1 Folie PVC zawierają plastyfikatory takie jak esteroftalany i przedłużający się kontakt z nimi redukuje zdolność tworzenia wydruku na papierze i powoduje, że wydruk już istniejący blaknie.

4.2 Samoprzylepne taśmy celofanowe mogą zawierać plastyfikatory, które powodują, że wydruk blaknie.

4.3 Papier typu woskowego może również zawierać plastyfikator, który powoduje blaknięcie wydruku. Z tego powodu zaleca się nie przechowywać tych dwóch gatunków papieru razem.

9. Przechowywanie i transport kasy

Warunki przechowania w stanie opakowania:

temperatura

5°C - 35°C

wilgotność względna

< 85%

stopień agresywności korozyjnej środowiska osiąga najwyżej wartość B wg. PN-71/Ha-04651.

Maksymalny czas przechowania urządzenia w wyżej wymienionych warunkach nie może przekraczać 9-ciu miesięcy.

W przypadku dłuższego nie używania kasy, należy raz na 3 miesiące doładować akumulator przez podłączenie kasy do zasilacza na minimum 8 godzin (lampka na zasilaczu powinna się świecić).

Transport może odbywać się dowolnymi środkami przewozowymi (samochody, wagony kolejowe) w warunkach eliminujących bezpośrednie oddziaływanie czynników atmosferycznych. Maksymalny czas trwania transportu nie może przekraczać 3 tygodni. Warunki transportu morskiego wymagają specjalnych uzgodnień.

10. Plombowanie kasy

Podstawa kasy posiada przymocowany trwale stalowy trzpień (wspornik plomby), który po złożeniu obudowy (podstawy z pokrywą) służy do zaplombowania kasy. Do trzpienia, poprzez otwór w pokrywie, wkręca się wkręt z gniazdem plomby, w którym umieszcza się plombę ołowianą. Na plombie wytłacza się specjalnym przyrządem serwisowym identyfikator producenta lub serwisanta. Plomba ta jest plombą serwisową oraz gwarancyjną. Można ją sprawdzić po zdjęciu osłony drukarki (rys. poniżej).

Plomba ołowiana
z wytłoczonym
identyfikatorem



Rys. 2-13. Umieszczenie plomby serwisowej w kasie

Każdy fakt rozplombowania i plombowania kasy powinien być odnotowany w książce serwisowej kasy.

Prawo ingerencji do wnętrza kasy ma wyłącznie uprawniony serwisant autoryzowany, który jest zarejestrowany w Urzędzie Skarbowym.

Rozdział 3 - Zasady obsługi funkcji kasy

1. Dostęp do funkcji



Konstrukcja menu jest tzw. „drzewiasta” co oznacza że, menu główne dzieli się na podmenu, a te z kolei dzielą się na funkcje. Schemat struktury menu został podzielony na 3 główne podmenu:

- 01 - FUNKCJE KASJERA
- 02 - FUNKCJE KIEROWNIKA
- 03 - FUNKCJE SERWISOWE



Dostęp do poszczególnych funkcji uzależniony jest od przyznanых kasjerowi uprawnień pod adresem FUNKCJE KIEROWNIKA/ KASJERZY/ EDYCJA KASJERÓW.





2. Wybór funkcji w kasie

Dostęp do funkcji kasy (z wyłączeniem sprzedaży oraz funkcji klawiszy skrótu) uzyskujemy przez

naciśnięcie klawiszy  . Na wyświetlaczu pojawi się: 

Wyboru funkcji możemy dokonać na trzy sposoby:

- Wybór za pomocą klawiszy   oraz klawisza , którym akceptujemy wybrane menu lub funkcję.
- Wybór funkcji za pomocą adresu liczbowego poszczególnych menu lub funkcji za pomocą klawiszy cyfrowych

klawiatury kasy (np.    ). Liczbowe adresy poszczególnych funkcji i menu składają się z dwucyfrowych liczb i tak są podane na schematach struktury menu, w spisie treści oraz w tytule każdej opisywanej funkcji.

- Wybór adresu funkcji za pomocą klawiszy literowych klawiatury kasy. Kasa została dostosowana do wybierania literowego w następujący sposób: dwucyfrowym numerom adresu zostały przypisane litery alfabetu w kolejności takiej jak w poniższej tabelce. Zastępując poszczególne adresy odpowiednimi literami możemy wybierać poszczególne funkcje szybciej, a metoda pozwala na łatwe zapamiętanie adresu funkcji.

01 - A	05 - E	09 - I	13 - M	17 - Q	21 - U	25 - Y
02 - B	06 - F	10 - J	14 - N	18 - R	22 - V	26 - Z
03 - C	07 - G	11 - K	15 - O	19 - S	23 - W	
04 - D	08 - H	12 - L	16 - P	20 - T	24 - X	

Przykład: Jeżeli chcemy wybrać adres **01 04** to zamiast cyfr wpisujemy adres przy pomocy liter **A D**, adres **02 02 06** – wpisujemy jako **B B F**, adres **02 05 15** - wpisujemy jako **B E O**.

Możliwe jest mieszanie sposobów wyboru funkcji.

Do wycofania się z wybranej funkcji służy klawisz .

Potwierdzeniem wykonania funkcji jest potrójny sygnał dźwiękowy.

3. Wybór wartości podpowiadanych

Poszczególne funkcje menu są tak napisane, że osoba wpisująca ma z reguły na ekranie wyświetlacza podpowiedź następnej czynności, a w przypadku danych wyświetlane są aktualne wartości.

W przypadku odpowiedzi na pytanie jak w przykładzie:

CZY KASJERZY SĄ
UŻYWANI? <T/N> T

Możliwa jest odpowiedź na jeden z trzech sposobów: klawiszem lub lub na Tak,

a klawiszem lub lub na Nie.

W przypadku, kiedy wyświetlana wartość lub podpowiedź jest dla nas właściwa (patrz litera oznaczona kursorem),

akceptujemy ją naciśnięciem klawisza

Rozdział 4 - Menu główne FUNKCJE KASJERA

1. Opis ogólny

Dostęp do menu głównego FUNKCJE KASJERA opisany jest w rozdziale **Zasady obsługi funkcji kasy**.

Na wyświetlaczu pojawi się napis:

01 FUNKCJE
KASJERA

Menu kasjera zawiera następujące funkcje:



2. Funkcja WŁĄCZENIE KASJERA - adres 01 01 lub A A

Po wybraniu wyświetla się napis:

PODAJ HASŁO:
_ _ _ _

Wpisujemy np.: **1** **0** **1** wyświetla się:

PODAJ HASŁO:
* * * _

Naciśnięcie klawisza **PLU** **Menu**, powoduje wyświetlenie:

KASJER Nr 5:
J. KOWALSKA

W przypadku gdy rozpoczynana jest zmiana pojawi się napis:

STAN GOTÓWKI
KWOTA: 0,00

Szuflada otworzy się.

Kasjer powinien policzyć pieniądze w szufladzie i ich sumę wpisać np.:

2 **•** **3** **PLU**
W *z* *ż* *Spc. X* *Menu*

Kasa przejdzie do trybu sprzedaży,
możliwe jest prowadzenie sprzedaży.

TRYB SPRZEDAŻY
KASJER Nr: 5

3. Funkcja WYŁĄCZENIE KASJERA - adres 01 02 lub A B

Funkcja powoduje wyłączenie kasjera bez zamknięcia zmiany. W celu prowadzenia sprzedaży konieczne jest ponowne włączenie kasjera.

4. Funkcja KONIEC ZMIANY KASJERA - adres 01 03 lub A C

ZLICZ.: GOTÓWKA
KWOTA: 0,00

Po wybraniu funkcji na wyświetlaczu pojawia się napis:



Po wprowadzeniu kwoty np. [1] [3] [7] [2] [.] [4] [PLU] [Menu], kwota wyświetla się i drukuje raport zamknięcia zmiany.

W przypadku gdy występują inne rodzaje płatności, analogicznie wprowadza się zliczone nominały dla tych płatności.

<p>data wykonania raportu i numer kolejny wydruku</p> <p>nr raportu zamknięcia zmiany</p> <p>sumaryczne dane ze sprzedaży</p> <p>dane dotyczące rabatów, narzutów i korekt paragonów</p> <p>stan początkowy gotówki (występuje jeśli różny od zera)</p> <p>kwota wyliczona przez kasę</p> <p>kwota zliczonych pieniędzy w szufladzie</p>	<pre> ELZAB SA KRUCZKOWSKIEGO 39 41-813 ZABRZE TEL:+48(32)2722021 NIP 648-000-02-55 03r05.27 WYDR.0014 NIEFISKALNY ZAMKNIĘCIE ZMIANY NR 0002 OD 02r11.27 09:29 DO 02r11.27 12:22 KASJER: SZEFE ILOSC PARAG. 4 SPRZ. OGOLEM 1320,00 SKUP. OPAK. 0,00 SPRZ. OPAK. 0,00 IL. ANUL.POZ. 0 KW. ANUL.POZ. 0,00 RAB.NA POZ. 0,00 RAB.NA PAR. 0,00 NARZ.NA POZ. 0,00 IL. ANUL. PAR. 0 KW.AN.PAR. 0,00 DOD.OTW.SZUFL. 0 ----- GOTOWKA STAN POCZ. 2,40 WPLYWY ZE SPRZ. 1320,00 WPL.DO KASY 60,00 WYPL.Z KASY 10,00 W SZUFL. 1372,40 ZLICZONO 1372,40 ROZNICA 0,00 ----- </pre>	<pre> BON WPLYWY ZE SPRZ. 0,00 W SZUFL. 0,00 ZLICZONO 0,00 ROZNICA 0,00 ----- CZEK WPLYWY ZE SPRZ. 0,00 W SZUFL. 0,00 ZLICZONO 0,00 ROZNICA 0,00 ----- KARTA WPLYWY ZE SPRZ. 0,00 W SZUFL. 0,00 ZLICZONO 0,00 ROZNICA 0,00 ----- € WPLYWY ZE SPRZ. 0,00 ROWNOWARTOSC ZL 0,00 WYMIANA NA ZL 0,00 ----- W SZUFL. 0,00 ZLICZONO 0,00 ----- ROZNICA 0,00 ----- NIEFISKALNY #0105 12:22 00000000 </pre>	<p>nr kasy, nr kasjera, czas wykonania raportu</p>
--	---	--	--

ILOŚĆ PARAG.	to ilość paragonów fiskalnych sprzedaży z wyłączeniem paragonów anulowanych.
SPRZ. OGÓLEM	to wartość sprzedaży z uwzględnieniem sprzedaży i skupu opakowań.
SKUP OPAK.	to wartość przyjętych opakowań zwrotnych.
SPRZ. OPAK.	to wartość sprzedanych opakowań zwrotnych.
IL. ANUL. POZ.	to ilość pozycji anulowanych za pomocą funkcji anulowania pozycji.
KW. ANUL. POZ.	to wartość anulowanych pozycji z pomocą funkcji anulowania pozycji.
RAB. NA POZ.	to wartość rabatu udzielonego na pozycje sprzedaży.
RAB. NA PAR.	to wartość rabatu udzielonego na całe paragony.
NARZ. NA POZ.	to wartość narzutów na pozycje sprzedaży.
IL. ANUL. PAR.	to ilość anulowanych w całości paragonów.
KW. AN. PAR.	to wartość anulowanych paragonów.

DOD. OTW. SZUFL.	to ilość otwarć szuflady poza paragonem.
RÓWNOWARTOŚĆ	to kwota odpowiadająca sprzedaży opłaconej waluty.
WYMIANA NA ZŁ	to kwota odpowiadająca reszcie z waluty, wyłaconej w złotych.

Istnieje następująca zależność pomiędzy pozycjami SPRZ. OGÓLEM, SKUP. OPAK. i SPRZ. OPAK. na raporcie kasjera a pozycją ŁĄCZNA NALEŻNOŚĆ na raporcie fiskalnym dobowym:

$$\text{SPRZ. OGÓLEM} = \text{ŁĄCZNA NALEŻNOŚĆ} + \text{SPRZ. OPAK.} - \text{SKUP. OPAK.}$$

pod warunkiem że raporty obejmują ten sam okres sprzedaży (dotyczy to także sumy odpowiednich pozycji dla więcej niż jednego raportu kasjera).

Dostęp do funkcji uzależniony jest od uprawnienia kasjera do wykonania zamknięcia zmiany. Jeśli dany kasjer nie posiada uprawnienia do wykonania zamknięcia zmiany,

to po wybraniu tej funkcji na wyświetlaczu pojawi się napis:

BRAK UPRAWNIEN
NAC. DOWOLNY KLAW

Po naciśnięciu dowolnego klawisza np.



pojawi się:

PODAJ HASŁO :

Możliwe jest wykonanie zamknięcia zmiany przez inną osobę posiadającą uprawnienie administratora. Osoba posiadająca takie uprawnienie powinna wpisać swoje hasło, co pozwoli wykonać zamknięcie zmiany.

Zrealizowanie funkcji zamknięcia zmiany powoduje wyłączenie kasjera.

5. Funkcja WPŁATA DO KASY - adres 01 04 lub A D

Funkcja umożliwia dokonanie wpłaty do kasy gotówką oraz płatnościami definiowanymi od 1 do 3.

Jeżeli gotówka jest jedyną zdefiniowaną formą płatności, wybranie funkcji powoduje wyświetlenie:

KWOTA WPŁATY:
KWOTA: 0,00

po wpisaniu np.



drukuje się pokwitowanie wpłaty.

ELZAB SA
KRUCZKOWSKIEGO 39
41-813 ZABRZE
TEL:+48(32)2722021
NIP 648-000-02-55
03r05.27 WYDR.0015
NIEFISKALNY
WPŁATA
PLAT:GOTOWKA
KWOTA: 100,00
KWOTE OTRZYMAL:
SZEFE

<PODPIS>
NIEFISKALNY
#0105 12:44
0000000

W przypadku gdy zdefiniowane są inne formy płatności, to po wybraniu funkcji wyświetli się:

NACIŚNIJ KLAWISZ
FORMY PŁATNOŚCI:

Należy nacisnąć klawisz zdefiniowany jako płatność, w której chcemy dokonać wpłaty i dalej postępować jak powyżej. Dostęp do funkcji uzależniony jest od nadanego kasjerowi uprawnienia do wykonywania wpłat i wypłat. Jeśli dany kasjer nie posiada uprawnienia do wpłat i wypłat, to wykonanie tej funkcji możliwe jest przez osobę posiadającą uprawnienia administratora. Sposób postępowania jest identyczny jak w funkcji zamknięcia zmiany kasjera.

6. Funkcja WYPŁATA Z KASY - adres 01 05 lub A E

Funkcja umożliwia dokonanie wpłaty do kasy gotówką oraz płatnościami definiowalnymi od 1 do 3. Tryb postępowania jest identyczny jak w funkcji WPLATA DO KASY.

```
ELZAB SA
KRUCZKOWSKIEGO 39
41-813 ZABRZE
TEL:+48(32)2722021
NIP 648-000-02-55
03r05.27 WYDR.0016
NIEFISKALNY
WYPŁATA
PLAT:GOTOWKA
KWOTA: 100,00
WYPLACAJACY:
SZEf

-----
<PODPIS>
NIEFISKALNY
#0105 12:45
00000000
```

Uwaga: Po wybraniu funkcji otwierana jest szuflada. Jeżeli kasjer wyjdzie z funkcji naciskając klawisz WYJDŹ otwarcie szuflady zostanie doliczone do DODATKOWYCH OTWARĆ SZUFLADY na raporcie „ZAMKNIĘCIE ZMIANY” (patrz punkt 4) nawet jeżeli została zablokowana możliwość dodatkowego otwierania szuflady (pod adresem FUNKCJE KIEROWNIKA/USTAWIENIA/ BL.OTWARCIA SZUFLADY).

7. Funkcja ZESTAW RAPORTÓW - adres 01 06 lub A F

Funkcja powoduje wydrukowanie kolejno wybranych raportów pod adresem FUNKCJE KIEROWNIKA/USTAWIENIA/SKŁAD ZESTAWU RAPORTÓW.

Możliwe jest wydrukowanie następujących raportów:

KONIEC ZMIANY KASJERA,	ZWROTÓW OPAKOWAŃ,
SPRZEDAŻY WEDŁUG GRUP,	GODZINOWEGO AKTUALNEGO,
SZCZEGÓŁOWEGO SPRZEDAŻY,	DOBOWEGO FISKALNEGO.

Dostęp do funkcji uzależniony jest od przyznanego uprawnienia do wykonania zestawu raportów.

Rozdział 5 - Menu główne FUNKCJE KIEROWNIKA

1. Opis ogólny

Dostęp do menu głównego FUNKCJE KIEROWNIKA opisany jest w rozdziale **Zasady obsługi funkcji kasy**.

Na wyświetlaczu powinien pojawić się napis:

02 FUNKCJE
KIEROWNIKA

Dostęp do tego menu mają kasjerzy z przyznanymi uprawnieniami administratora.

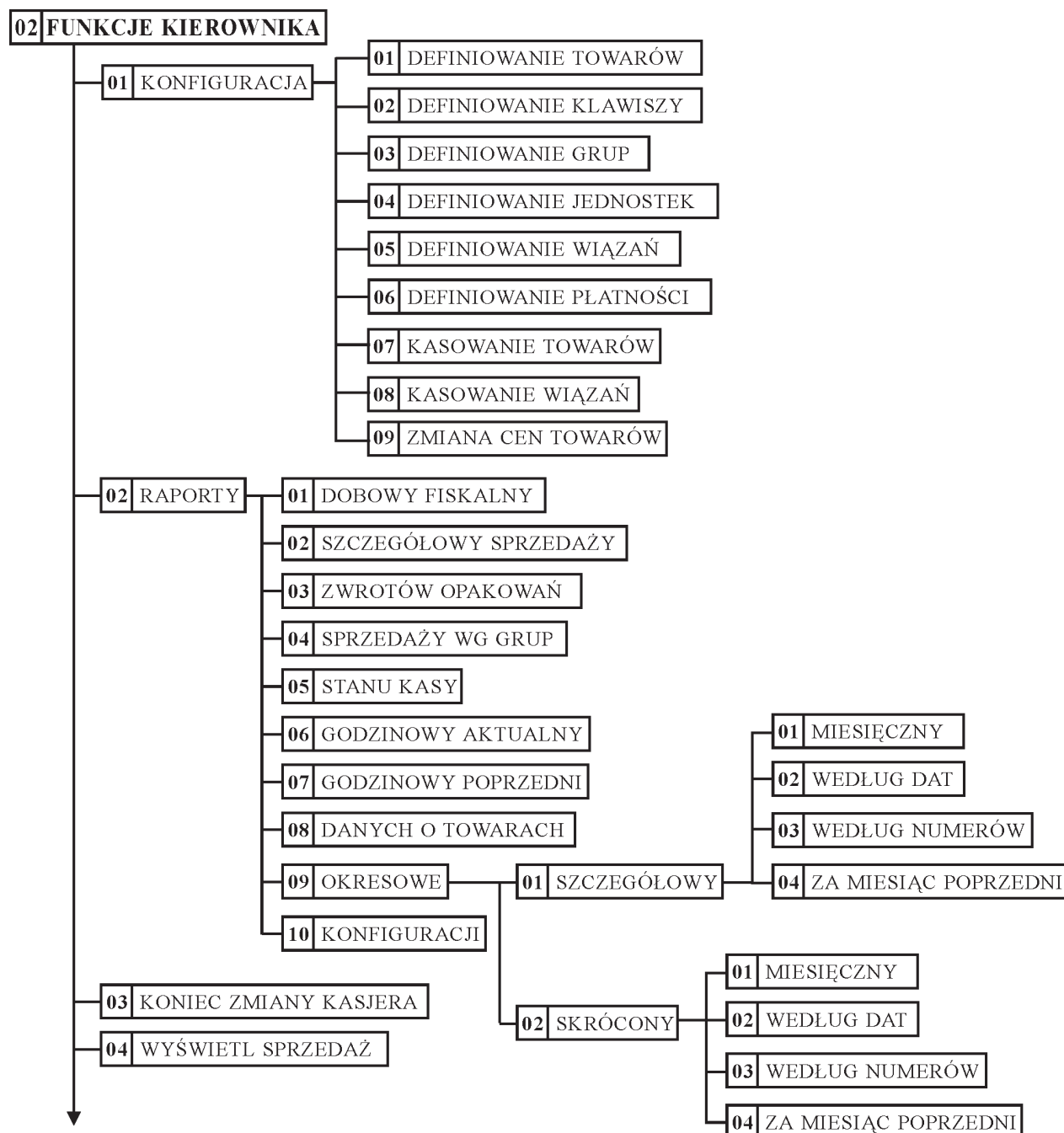

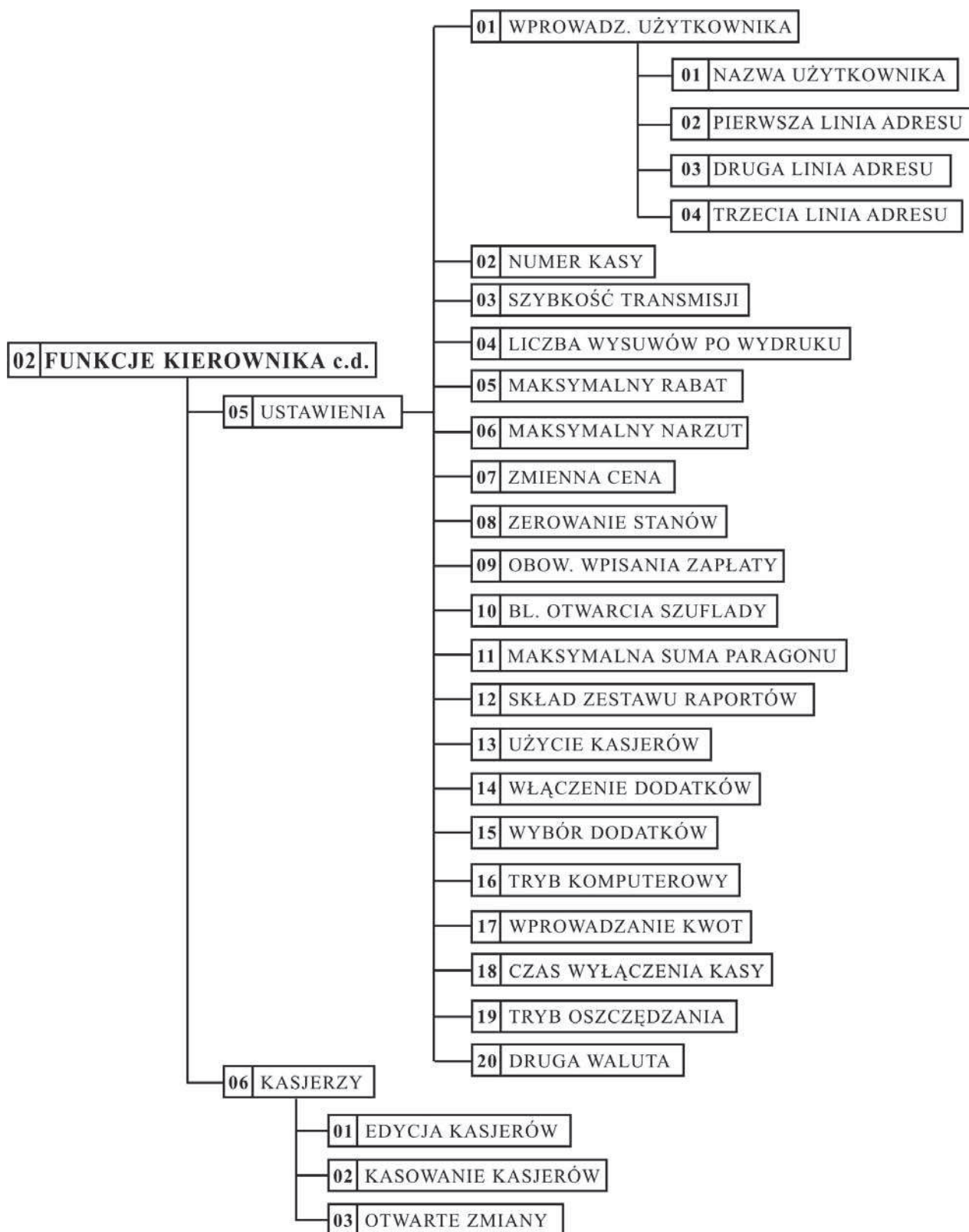



2. Menu KONFIGURACJA - adres 02 01

2.1 Funkcja DEFINIOWANIE TOWARÓW - adres 02 01 01 lub B A A



Funkcja służy do wprowadzania i korygowania (zmiany) danych o towarach w pamięci kasy. Towar można zdefiniować na dowolnym pustym miejscu. Puste miejsce to pozycja na której nie został jeszcze zdefiniowany żaden towar lub wcześniej zdefiniowany towar został usunięty z potwierdzeniem na wydruku.

W celu znalezienia pierwszego pustego miejsca w pamięci kasy można nacisnąć klawisz  . Tok postępowania podczas definiowania towarów jest następujący:

Po wybraniu funkcji pojawia się napis:

001 NAZWA TOWARU

Wprowadzamy nowy towar o numerze 021 naciskając

 
W U V

021 NAZWA TOWARU

Na wyświetlaczu pojawi się:

021 NAZWA TOWARU

naciśnięcie  pokazuje napis:

Należy wpisać nazwę towaru o maksymalnej długości 16 znaków, wliczając w to przerwy między wyrazami.

Uwaga: W nazwie można używać dostępnych na klawiaturze kasy: liter, cyfr oraz przecinka, kropki i ukośnika (/).
Pomiędzy kolejnymi znakami nazwy można wprowadzić co najwyżej jedną spację. Należy używać nazw jednoznacznych i dających jak najwięcej informacji o towarze. Na pozycji pierwszej litery nazwy towaru musi być znak różny od spacji.

Do pamięci kasy niemożliwe jest wpisanie dwóch towarów o dokładnie tej samej nazwie.

Nazwę przed zatwierdzeniem należy sprawdzić ponieważ nie możliwa jest zmiana samej nazwy towaru
W przypadku konieczności zmiany nazwy, należy towar wykasować z kasy (z wydrukiem potwierdzenia) i wprowadzić ponownie.

Kursor pokazuje aktualne miejsce wpisywania nazwy. Zmianę położenia kursora uzyskujemy klawiszami



(przesunięcie w lewo) i klawiszami



(przesunięcie w prawo).

Wpisujemy nazwę towaru:

CIASTO Z SEREM
021 NAZWA TOWARU

naciskamy  pojawia się:

PODAJ STAWKĘ
PODATKU A DO G: @

Wpisujemy literę stawki podatkowej np. B i pojawia się napis:

NAC. <ZATW.> / <WYJ>
PODATEK= 7,00 %

Jeżeli stawka nie jest właściwa naciskamy klawisz  i ponownie wybieramy literę właściwej stawki,

potwierdzamy stawkę naciskając  wyświetla się:

NABIAŁ
01 WYBIERZ GRUPĘ

Wybieramy grupę towarową podając numer grupy lub używając klawiszy



wyświetla się np.:

PIECZYWO
02 WYBIERZ GRUPĘ

Potwierdzamy grupę naciskając  wyświetla się:

szt.
01 WYBIERZ JEDNOSTKĘ

Mamy możliwość wybrania 1 z 16 zdefiniowanych jednostek miary. Wyboru dokonujemy analogicznie jak dla grup.

Potwierdzamy jednostkę naciskając  wyświetla się:



LICZBA MIEJSC PO
PRZECINKU: 3

Ilość miejsc po przecinku jest zależna od użytej jednostki miary towaru. Np. towar sprzedawany w butelkach lub niepodzielnych paczkach nie może być sprzedany inaczej niż w całości, wpisujemy więc 0 miejsc po przecinku. Chleb może być sprzedawany cały i w połówkach, więc wpisujemy 1 miejsce po przecinku. Maksymalna liczba miejsc po przecinku to 3. Jeżeli dla towaru ma być wprowadzana ilość za pomocą wagi, należy podać ilość miejsc po przecinku 3.

Uwaga: Nie należy zmieniać liczby miejsc po przecinku dla towaru, który ma niezerowe liczniki sprzedaży. Może to spowodować nieprawidłowe stany liczników ilościowych.

Wpisujemy  i wyświetli się:

WPROWADŹ CENĘ: 0.00

Wprowadzamy cenę   , wyświetla się:

WPROWADŹ CENĘ: 1.30

Naciskamy , wyświetla się:

TOWAR JEST
OPAKOW. ? <T/N> N

Parametr umożliwia wpisanie do pamięci kasy, że towar jest opakowaniem zwrotnym.

Potwierdzamy że towar nie jest opakowaniem, naciśnięciem klawisza , Wyświetla się:

ZEROWAĆ STANY
SPRZED. ? <T/N> N

W przypadku wprowadzania nowego towaru należy odpowiedzieć tak, a w przypadku gdy korygowane są dane towaru to należy wpisać nie. Odpowiedź tak oznacza wyzerowanie (stanów) liczników ilościowych i wartościowych towaru.

CIASTO Z SEREM
021 NAZWA TOWARU

Naciśnięcie klawisza T powoduje wyświetlenie napisu:

Signalizacja brzęczykiem potwierdza wpis do pamięci. Definiowanie towaru jest zakończone.

Operację kończymy naciskając klawisz .

Uwaga: Do momentu wydrukowania RAPORTU WPROWADZENIA NOWYCH TOWARÓW nie można skasować ani nie można zmienić stawki podatkowej zdefiniowanego towaru. Raport ten jest drukowany przed kolejnym raportem fiskalnym dobowym. Poniżej przedstawiono przykład tego raportu:

	ELZAB SA KRUCZKOWSKIEGO 39 41-813 ZABRZE TEL:+48(32)2722021 NIP 648-000-02-55 03r05.27 WYDR.0115 NIEFISKALNY RAPORT WPROWADZEN NOWYCH TOWAROW: NOWE TOWARY W STAWCE A=22,00% CHLEB TOSTOWY SOK KIWY NOWE TOWARY W STAWCE B= 7,00% JOGURT MASLO NIEFISKALNY #0105 12:15 00000000	
		} nazwy towarów zdefiniowanych w stawce A
		} nazwy towarów zdefiniowanych w stawce B
numer kasy, numer kasjera	#0105 12:15	czas wykonania raportu

Funkcja DEFINIOWANIE TOWARÓW umożliwia zmianę stawki podatkowej wcześniej wprowadzonych towarów. Zmiana stawki podatkowej towaru jest możliwa jedynie po raporcie dobowym a przed pierwszym wystawionym paragonem. Po zmianie próba otwarcia paragonu powoduje wydruk RAPORTU ZMIAN TOWARÓW którego przykład przedstawiony jest poniżej:

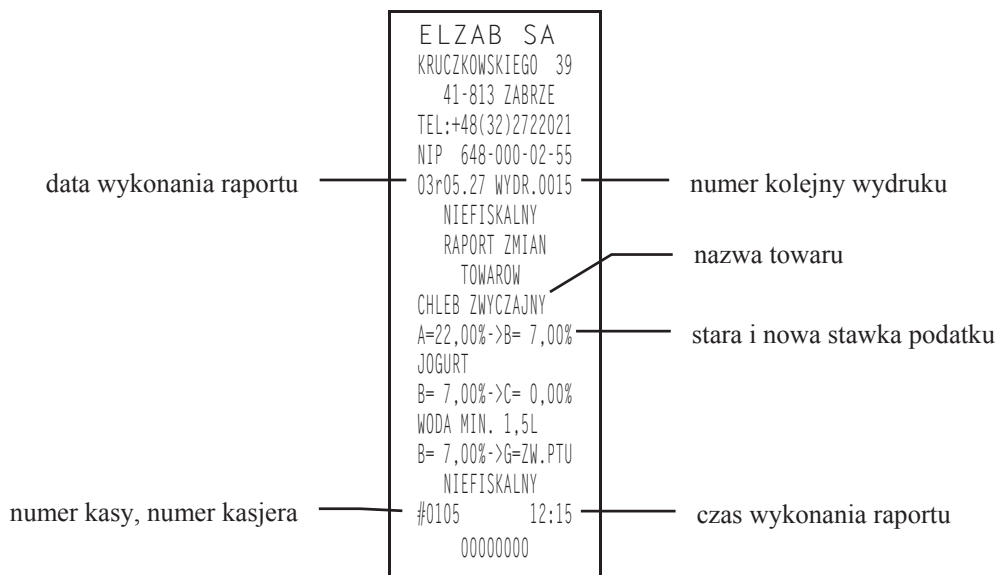

2.2 Funkcja DEFINIOWANIE KLAWISZY - adres 02 01 02 lub B A B

Funkcja umożliwia przypisanie klawiszom (oraz ich kombinacjom z klawiszami lub) sprzedaży towarów, form płatności albo dostępu do wybranych funkcji kasjera lub kierownika.

Po wybraniu funkcji wyświetli się:

Można zdefiniować kombinacje klawiszy

NAC. KLAWISZ DO
ZDEF. ALBO <WYJ>

odpowiadające literom, znakom interpunkcyjnym i specjalnym (z wyjątkiem kropki i klawiszy funkcyjnych),

a także znakom od do i ich kombinacjom z klawiszami lub .

Jeżeli klawisz nie był jeszcze zdefiniowany, pojawi się komunikat:

1 – TOWAR 2 – FUNKC.
3 – PŁATN. 4 – EUR

Należy nacisnąć jeden z klawiszy: , , lub w zależności od tego, czy chcemy użyć klawisza do szybkiej sprzedaży określonego towaru, do uzyskania dostępu do wybranych funkcji albo zamierzamy używać go jako formy płatności.

2.2.1 Definiowanie klawisza szybkiej sprzedaży towaru

Po naciśnięciu wyświetli się komunikat:

000 NAZWA TOWARU

Naciskamy , i wyświetli się:

CIASTO Z SEREM
021 NAZWA TOWARU

Zatwierdzamy wybór towaru klawiszem i pojawia się:

CZY SPRZEDAĆ
1 SZTUKĘ ? <T/N> N

W przypadku jeżeli chcemy podczas sprzedaży mieć możliwość wprowadzenia ilości, należy odpowiedzieć N. Jeżeli natomiast chcemy żeby po naciśnięciu klawisza od razu sprzedał się towar z ilością równą jeden, należy odpowiedzieć T.

Opcja ta ma znaczenie tylko w komputerowym trybie sprzedaży.

Dalej pojawi się:

CZY WPROWADZIĆ
CENĘ ? <T/N> N

Jeżeli chcemy sprzedawać ten towar z ceną zaprogramowaną, należy odpowiedzieć N. Jeżeli chcemy żeby kasa zawsze podczas sprzedaży tego towaru pytała o cenę, należy odpowiedzieć T. Opcja ta ma znaczenie tylko w komputerowym trybie sprzedaży.

CZY ZAKOŃCZYĆ
PARAGON ? <T/N> N



Dalej pojawi się:

Jeżeli chcemy żeby po sprzedaniu tego towaru paragon został automatycznie zakończony z płatnością gotówką, należy odpowiedzieć T. Ten sposób sprzedaży może być np. wykorzystany do sprzedaży biletów: każde naciśnięcie klawisza powoduje wydrukowanie paragonu z jedną pozycją sprzedaży zapłaconego gotówką.

2.2.2 Definiowanie klawisza dostępu do funkcji

Po naciśnięciu  wyświetli się komunikat:

01 BRAK ZDEFIN.
FUNKCJI

Za pomocą klawiszy  i  lub klawiszy numerycznych należy wybrać jedną z dostępnych funkcji:

1	BRAK ZDEFINIOWANEJ FUNKCJI	10	RAPORT ZWROTÓW OPAKOWAŃ
2	WŁĄCZENIE KASJERA	11	RAPORT SPRZEDAŻY WG GRUP
3	WYŁĄCZENIE KASJERA	12	RAPORTY OKRESOWE
4	KONIEC ZMIANY KASJERA	13	RAPORT MIESIĘCZNY ZA POPRZEDNI MIESIĄC
5	WPLATA DO KASY	14	DEFINIOWANIE TOWARÓW
6	WYPŁATA Z KASY	15	ZMIANA CEN TOWARÓW
7	ZESTAW RAPORTÓW	16	MENU
8	RAPORT DOBOWY FISKALNY	17	ODCZYT Z WAGI
9	RAPORT SZCZEGÓŁOWY SPRZEDAŻY	18	WYŁĄCZENIE KASY

Zatwierdzamy wybór towaru klawiszem .

Gdy zdefiniowany klawisz zostanie użyty, kasa sprawdzi czy kasjer ma uprawnienia wymagane do wykonania tej funkcji.



BRAK UPRAWNIENÍ
NAC. DOWOLNY KŁAW

Jeżeli nie, to pojawi się komunikat:

2.2.3 Definiowanie klawisza formy płatności – waluta podstawowa

Po naciśnięciu  wyświetli się komunikat:

GOTÓWKA
01 NAZWA PŁATN.

Za pomocą klawiszy  i  lub klawiszy numerycznych należy wybrać jedną z czterech form płatności w walucie podstawowej.

Po jej wybraniu klawiszem  pojawi się np. komunikat:

GOTÓWKA
0,00

Jeżeli chcemy żeby dany klawisz działał np. jak zapłata banknotem 20 zł, to wpisujemy wartość 20,00. W przeciwnym razie wpisujemy 0,00. Wtedy klawisz działa jako zakończenie paragonu z zapłatą w danej płatności takiej kwoty, jakiej brakuje do kwoty paragonu. (Zob. opis sprzedaży w rozdziale 7).

2.2.4 Definiowanie klawisza płatności – waluta dodatkowa

Po naciśnięciu klawisza  pojawi się komunikat:



EUR 0,00

Jeżeli chcemy żeby dany klawisz działał jako zapłata np. 20 euro (gdzie euro jest zdefiniowaną walutą), to wpisujemy wartość 20,00. W przeciwnym razie wpisujemy 0,00. Wtedy klawisz działa jako zakończenie paragonu z zapłatą w walucie dodatkowej kwoty, jakiej brakuje do kwoty paragonu. (Zob. opis sprzedaży w rozdziale 7).

2.2.5 Kasowanie definicji klawisza

Aby skasować zdefiniowany klawisz lub zmienić rodzaj definicji (np. z klawisza towaru na klawisz płatności), należy po wyświetleniu:

NAC. KLAWISZ DO ZDEF. ALBO <WYJ>

nacisnąć klawisze   . Na wyświetlaczu wyświetli się:

NAC. KLAWISZ DO SKASOW. ALBO <WYJ>

Naciśnięcie zdefiniowanego klawisza (lub kombinacji klawiszy) spowoduje skasowanie jego definicji i wpis do pamięci potwierdzony brzęczykiem.

Operację kończymy, naciskając klawisz .



2.3 Funkcja DEFINIOWANIE GRUP - adres 02 01 03 lub B A C

Funkcja umożliwia wprowadzenie do pamięci kasy nazw grup towarowych. Nazwy te używane są w wydruku sprzedaży z podziałem na grupy towarowe. Możliwe jest zdefiniowanie 16-tu grup.

Nazwa może składać się z 16-tu liter.

Po wybraniu funkcji pojawia się:

01 NAZWA GRUPY

Za pomocą klawiszy  i  należy wybrać numer grupy:

03 NAZWA GRUPY

Po naciśnięciu  wyświetli się: Migający kursor pokazuje miejsce wpisywania liter.

03 NAZWA GRUPY

Po wpisaniu liter i naciśnięciu  , wyświetli się: Sygnał dźwiękowy potwierdzi wpis nazwy grupy do pamięci kasy.

PIECZYWO
03 NAZWA GRUPY



Operację kończymy naciskając klawisz .

2.4 Funkcja DEFINIOWANIE JEDNOSTEK - adres 02 01 04 lub B A D

Funkcja umożliwia wprowadzenie do pamięci kasy nazw jednostek miary. Możliwe jest zdefiniowanie 16-tu jednostek. Nazwa może składać się z czterech liter.

Po wybraniu funkcji pojawia się:

szt.
01 NAZW. JEDNOST.

Za pomocą klawiszy  i  należy wybrać numer jednostki:

03 NAZW. JEDNOST.

Po naciśnięciu  wyświetli się: Migający kursor pokazuje miejsce wpisywania liter.

03 NAZW. JEDNOST.

Po wpisaniu liter i naciśnięciu  , wyświetli się: Sygnał dźwiękowy potwierdzi wpis nazwy jednostki do pamięci kasy.

litr
03 NAZW. JEDNOST.

Operację kończymy naciskając klawisz .

2.5 Funkcja DEFINIOWANIE WIĄZAŃ - adres 02 01 05 lub B A E

Funkcja umożliwia powiązanie dwóch towarów, z których sprzedaż pierwszego towaru powoduje automatyczną sprzedaż towaru drugiego. Przykładem może być sprzedaż WODY MINERALNEJ (towar pierwszy) zawsze wraz z BUTELKĄ (towar drugi). Przykład:

Po wybraniu funkcji na wyświetlaczu wyświetli się:

001	TOWAR PIERW.
-----	--------------

Wpisujemy nr towaru pierwszego

1	4	1
U	V	R * U

 wyświetli się:

WODA MINERALNA
141 TOWAR PIERW.

Naciskamy

PLU
Menu

 i wyświetli się:

001 BRAK DRUGIE.

Wpisujemy towar drugi

5	1	0
S	S	U V

, wyświetli się:

BUTELKA 0.5L
510 BRAK DRUGIE.

Klawisz

PLU
Menu

 powoduje zapis do pamięci kasy potwierdzony sygnałem brzęczyka.

Operację kończymy naciskając klawisz

Wyjź
A A

.

2.6 Funkcja DEFINIOWANIE PŁATNOŚCI - adres 02 01 06 lub B A F

Funkcja umożliwia definiowanie dodatkowych rodzajów środków płatniczych (oprócz gotówki) jakimi klient może płacić za towar. Przykładowo może to być np. karta kredytowa, czek, bon okolicznościowy. Nazwa płatności może składać się z maksimum 13 liter. Możliwe jest zdefiniowanie trzech rodzajów płatności. Operacje przeprowadza się analogicznie jak opisane w funkcji pod adresem FUNKCJE KIEROWNIKA/ KONFIGURACJA/DEFINIOWANIE GRUP. Tak zdefiniowaną płatność należy przypisać do któregoś z klawiszy (zob. funkcja pod adresem FUNKCJE KIEROWNIKA/KONFIGURACJA/DEFINIOWANIE KLAWISZY/DEFINIOWANIE KLAWISZA FORMY PŁATNOŚCI).

Skasowanie płatności wykonujemy przez jej wybór, naciśnięcie klawiszy

Wybór znaku
←

Wybór znaku
→

↑	Czysc.
0	0

 a następnie

PLU
Menu

.

2.7 Funkcja KASOWANIE TOWARÓW - adres 02 01 07 lub B A G

Funkcja umożliwia skasowanie towaru z pamięci kasy.

Po wybraniu funkcji na wyświetlaczu wyświetli się:

001	TOWAR DO SK.
-----	--------------

Wpisanie numeru towaru np.

1	4	1
U	V	R * U

 wyświetli:

WODA MINERALNA
141 TOWAR DO SK.

a naciśnięcie klawisza

PLU
Menu

, skasuje towar z pamięci kasy. Sygnał dźwiękowy potwierdzi wykonanie operacji.

Przed skasowaniem towar musi mieć wyzerowane liczniki sprzedaży. Dlatego zaleca się wykonanie raportu szczegółowego sprzedaży z zerowaniem.

Uwaga: Kasowanie towaru możliwe jest jedynie po raporcie dobowym a przed wydrukiem pierwszego paragonu. Nie można skasować nowo zdefiniowanego towaru lub towaru któremu zmieniono stawkę podatkową przed wydrukiem odpowiedniego raportu zmian. W takim przypadku na wyświetlaczu kasjera pojawi się komunikat „NIE MOŻNA KASOW.”.
Po skasowaniu towaru próba otwarcia paragonu powoduje wydruk raportu skasowanych towarów którego przykład przedstawiony jest poniżej:

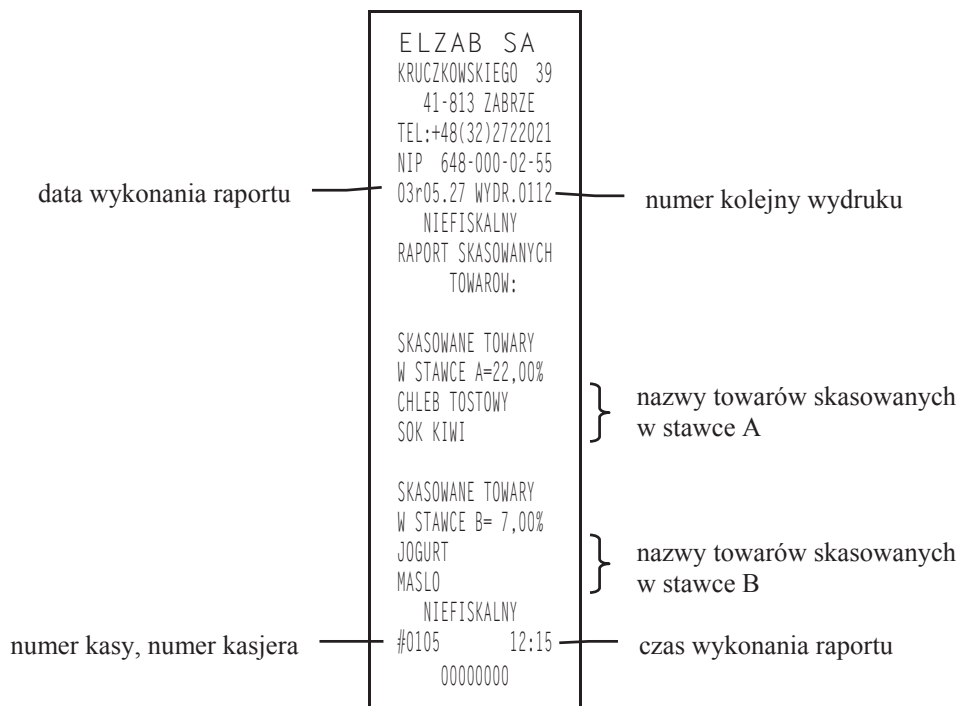

2.8 Funkcja KASOWANIE WIĄZAŃ - adres 02 01 08 lub B A H

Funkcja umożliwia skasowanie wcześniej zdefiniowanych wiązań pomiędzy dwoma towarami. Patrz funkcja pod adresem FUNKCJE KIEROWNIKA/ KONFIGURACJA/DEFINIOWANIE WIĄZAŃ.

141	WODA MINERALNA
510	BUTELKA 0.5L

Po wybraniu funkcji wyświetla się pierwsze wiązanie:

Kolejnymi naciśnięciami klawisza  znajdujemy wiązanie, które chcemy skasować.



Kasujemy je klawiszem . Sygnał dźwiękowy potwierdzi wykonanie tej operacji.

2.9 Funkcja ZMIANA CEN TOWARÓW - adres 02 01 09 lub B A I

Funkcja umożliwia zmianę ceny towaru wcześniej wprowadzonego do pamięci kasy.

Po wybraniu funkcji pojawia się napis:

001	NAZWA TOWARU
-----	--------------



Wpisujemy numer towaru np. 021 naciskając  .

Na wyświetlaczu pojawi się:

021	NAZWA TOWARU
-----	--------------

Naciśnięcie  pokazuje aktualną cenę towaru:

021	NAZWA TOWARU	1,30
-----	--------------	------

Należy wpisać nową cenę np.   , wyświetli się:

021	NAZWA TOWARU	1,40
-----	--------------	------

Wpisaną cenę akceptujemy klawiszem . Sygnał dźwiękowy potwierdzi wykonanie operacji.

3. Menu RAPORTY - adres 02 02

3.1 Raport DOBOWY FISKALNY - adres 02 02 01 lub B B A

Użycie funkcji umożliwia wydruk raportu dobowego fiskalnego. Konieczne jest codzienne wykonywanie tego raportu. Jeżeli w kasie od ostatniego wykonania raportu dobowego zdefiniowano nowe towary to najpierw drukuje się RAPORT WPROWADZENIA NOWYCH TOWARÓW (patrz opis funkcji pod adresem FUNKCJE KIEROWNIKA/KONFIGURACJA/DEFINIOWANIE TOWARÓW). Przed raportem dobowym mogą drukować się również RAPORT ZMIAN TOWARÓW i RAPORT SKASOWANYCH TOWARÓW o ile nie zostały wydrukowane wcześniej (patrz opisy funkcji pod adresem FUNKCJE KIEROWNIKA/KONFIGURACJA/DEFINIOWANIE TOWARÓW oraz KASOWANIE TOWARÓW).

Jeżeli w okresie od ostatniego raportu dobowego nie wystąpiła sprzedaż, na wyświetlaczu kasjera pojawia się pytanie:

BR. NOWYCH SPRZED
WYK. RAPORT ? N

Poniżej przedstawiono przykład raportu dobowego fiskalnego:

	<p>ELZAB SA KRUCZKOWSKIEGO 39 41-813 ZABRZE TEL:+48(32)2722021 NIP 648-000-02-55 03r05.27 WYDR.0022 RAPORT FISKALNY DOBOWY PTU A 22,00% PTU B 7,00% PTU C 0,00% G ZW.PTU</p>		
data wykonania raportu i numer kolejny wydruku			
stawki podatkowe			
data wykonania raportu i numer kolejny raportu	DN.02r11.27 NR0003		
wartość sprzedaży w danej stawce podatkowej (bez podatku)	SPRZEDAZ OPOD. A 0,00 SPRZEDAZ OPOD. B 18,69 SPRZEDAZ OPOD. C 11,00 SPRZEDAZ ZWOLN. G 0,00		
kwota podatku w danej stawce podatkowej	KWOTA PTU A 0,00 KWOTA PTU B		
		nr kasy, nr kasjera i czas wykonania raportu	
			logo fiskalne
			numer unikatowy
			sumaryczna kwota podatku
			sumaryczna kwota sprzedaży
			ilość nowo zdefiniowanych od ostatniego raportu dobowego towarów
			ilość zmian stawek w towarach od ostatniego raportu dobowego
			ilość skasowanych towarów od ostatniego raportu dobowego
			sumaryczna ilość zmian od ostatniego raportu dobowego
			ilość anulowanych paragonów
			kwota anulowanych paragonów
			ilość wierszy raportu, liczona od pierwszej definicji stawki podatkowej do linii "ilość paragonów" z pominięciem linii rozdzielających

Na raporcie drukowane są:

- aktualne stawki podatku,
- wartość sprzedaży netto (bez podatku) dla każdej ze zdefiniowanych stawek,
- wartości podatku dla stawek oprócz stawki zwolnionej i stawki zerowej,
- łączna kwota podatku,
- łączna kwota sprzedaży brutto.

Jeżeli wykonywane były zmiany w bazie towarowej drukowane są linie:

- „NOWYCH TOWARÓW” - jest to ilość towarów wydrukowanych przed raportem dobowym w RAPORCIE WPROWADZENIA NOWYCH TOWARÓW,
- „ZMIAN STAWEK” - jest to ilość towarów wydrukowanych na RAPORTACH ZMIAN TOWARÓW od ostatniego raportu dobowego,
- „SKASOW. TOWARÓW” - jest to ilość towarów wydrukowanych na RAPORTACH SKASOWANYCH TOWARÓW od ostatniego raportu dobowego,
- „WYKONANO ZMIANY W BAZIE TOWAROWEJ” - jest to suma zmian (opisanych powyżej) w bazie towarowej wykonanych od ostatniego raportu dobowego.

Jeżeli od ostatniego raportu dobowego wystąpiły anulowane paragony to drukowana jest ich ilość i sumaryczna kwota. Do kwoty anulowanych paragonów zaliczana jest suma pozycji do zapłaty w momencie anulowania paragonu. Ilość pozycji podaje liczbę wierszy raportu dobowego od linii z pierwszą definicją stawki podatkowej do linii ilość paragonów z pominięciem linii z poziomymi kreskami.

Jeżeli w okresie który obejmuje raport dobowy zostało wykonane zerowanie pamięci RAM, to na raporcie pojawią się wiersze z napisem „ZEROWANIE RAM Z” z podaną datą, godziną i kolejnym numerem zerowania. Litera Z oznacza zewnętrzne zerowanie pamięci RAM. Gwiazdka po napisie ZEROWANIE RAM oznacza że po zerowaniu pamięci RAM, a przed raportem dobowym była prowadzona sprzedaż lub anulowano paragony.

3.2 Raport SZCZEGÓŁOWY SPRZEDAŻY - adres 02 02 02 lub B B B

Umożliwia wydrukowanie raportu sprzedaży z wyszczególnieniem ilości i wartości sprzedaży każdego towaru. Treść tego raportu zależy od następujących parametrów ustawianych pod adresem FUNKCJE KIEROWNIKA/ USTAWIENIA/ZEROWANIE STANÓW:

Ustawiony na TAK - powoduje zerowanie niefiskalnych liczników ilości i wartości sprzedanych towarów po wydruku raportu; w takim przypadku na wydruku pojawia się napis „WYZEROWANO LICZN.”,

Ustawiony na NIE - blokuje zerowanie niefiskalnych liczników ilości i wartości sprzedanego towaru.

Poniżej przedstawiono przykład raportu:

	ELZAB SA	
	KRUCZKOWSKIEGO 39	
	41-813 ZABRZE	
	TEL:+48(32)2722021	
	NIP 648-000-02-55	
data wykonania raportu	03r05.27 WYDR.0022	numer kolejny wydruku
	NIEFISKALNY	
	RAPORT SZCZEGOLOWY	
	SPRZEDAZY	
	OD 03r05.27 11:21	okres którego dotyczy raport
	DO 03r05.27 12:56	
	BALERON GOTOWANY	dane o sprzedaży poszczególnych towarów
	0002 ILOSC: 2,200	
	KWOTA: 35,02	
	BULKA TARTA	
	0004 ILOSC: 1,000	łączna kwota sprzedaży towarów i opakowań w okresie którego dotyczy raport
	KWOTA: 7,78	
	BUTELKA 0,5L	
	0004 ILOSC: 10	
	KWOTA: 5,00	łączna kwota sprzedaży opakowań w okresie którego dotyczy raport
	RAZEM: 47,80	
	W TYM OPAK: 5,00	
	WYZEROWANO LICZN.	
	NIEFISKALNY	
nr kasy, nr kasjera	#0105	czas wykonania raportu
	12:56	
	00000000	

Wydrukowane ilości i wartości sprzedaży dla danego towaru obejmują okres od ostatniego raportu z zerowaniem liczników.

Napis „W OKRESIE WYSTĄPIŁO ZEROWANIE Z KOMPUTERA” oznacza, że w okresie od ostatniego raportu z zerowaniem wystąpiło zerowanie liczników ilościowo wartościowych sprzedaży z komputera.

3.3 Raport ZWROTÓW OPAKOWAŃ - adres 02 02 03 lub B B C

Funkcja umożliwia wydrukowanie raportu zwrotów opakowań z podaniem ilości i wartości przyjętych opakowań zwrotnych. Poniżej przedstawiono przykład raportu:

data wykonania raportu	ELZAB SA KRUCZKOWSKIEGO 39 41-813 ZABRZE TEL:+48(32)2722021 NIP 648-000-02-55 03r05.27 MYDR.0003	numer kolejny wydruku
	NIEFISKALNY RAPORT ZWROTOW OPAKOWAN OD 03r05.27 11:21 DO 03r05.27 12:56 BUTELKA PIWO 0.5 1000 ILOSC: 14 KWOTA: 7,00	
	----- ZWR. RAZEM: 7,00 -----	
nr kasy, nr kasjera	NIEFISKALNY #0105 12:56	czas wykonania raportu
	00000000	

Uwaga: Treść tego raportu zależy od parametrów ustawianych pod adresem **FUNKCJE KIEROWNIKA/USTAWIENIA/ZEROWANIE STANÓW** i opisanych w punkcie 3.2 (**Raport SZCZEGÓŁOWY SPRZEDAŻY**).

Wydrukowane ilości i wartości sprzedaży dla danego towaru obejmują okres od ostatniego raportu z zerowaniem liczników.

Napis „W OKRESIE WYSTĄPIŁO ZEROWANIE Z KOMPUTERA” oznacza, że w okresie od ostatniego raportu z zerowaniem wystąpiło zerowanie liczników ilościowo wartościowych zwrotów z komputera.

3.4 Raport SPRZEDAŻY WG GRUP - adres 02 02 04 lub B B D

Umożliwia wydrukowanie raportu sprzedaży według zdefiniowanych grup towarowych z podaniem wartości sprzedaży dla poszczególnych grup. Wydrukowanie raportu powoduje wyzerowania liczników sprzedaży dla poszczególnych grup.

data wykonania raportu	ELZAB SA KRUCZKOWSKIEGO 39 41-813 ZABRZE TEL:+48(32)2722021 NIP 648-000-02-55 03r05.27 MYDR.0010	numer kolejny wydruku
	NIEFISKALNY RAPORT SPRZEDAŻY WEDŁUG GRUP OD 03r05.27 10:58 DO 03r05.27 12:59	
	NABIAL 10,45 SPOZYWCZE 144,50	} sumaryczna wartość sprzedaży w poszczególnych grupach towarowych
	----- RAZEM 154,95 -----	
nr kasy, nr kasjera	NIEFISKALNY #0105 12:59	czas wykonania raportu
	00000000	

3.5 Raport STAN KASY - adres 02 02 05 lub B B E

Służy do chwilowego sprawdzenia gotówki (lub innych płatności) w szufladzie kasy, dla dowolnego kasjera z otwartą zmianą. Po wybraniu tej funkcji klawiszami strzałek w dół lub w górę możemy wybrać kasjera, którego raport stanu kasy chcemy wydrukować. Szczegółowy opis poszczególnych pozycji znajduje się w funkcji pod adresem FUNKCJE KASJERA/KONIEC ZMIANY KASJERA (Rozdział 4, punkt 4).

ELZAB SA KRUCZKOWSKIEGO 39 41-813 ZABRZE TEL:+48(32)2722021 NIP 648-000-02-55 03r05.27 WYDR.0014 NIEFISKALNY STAN KASY NR 0002 KASJER: SZEFE ILOSC PARAG. 4 SPRZ. OGOLEM 1320,00 SKUP. OPAK. 0,00 SPRZ. OPAK. 0,00 IL. ANUL.POZ. 0 KW. ANUL.POZ. 0,00 RAB.NA POZ. 0,00 RAB.NA PAR. 0,00 NARZ.NA POZ. 0,00 IL. ANUL. PAR. 0 KW.AN.PAR. 0,00 DOD.OTW.SZUFL. 0 ----- GOTOWKA STAN POCZ. 2,40 WPLYWY ZE SPRZ. 1320,00 WPL.DO KASY 60,00	WYPL.Z KASY 10,00 W SZUFL. 1372,40 ----- BON WPLYWY ZE SPRZ. 0,00 W SZUFL. 0,00 ----- CZEK WPLYWY ZE SPRZ. 0,00 W SZUFL. 0,00 ----- KARTA WPLYWY ZE SPRZ. 0,00 W SZUFL. 0,00 ----- € WPLYWY ZE SPRZ. 0,00 ROWNOWARTOSC ZL 0,00 WYMIANA NA ZL 0,00 ----- W SZUFL. 0,00 ----- NIEFISKALNY #0105 12:22 00000000
--	--

3.6 Raport GODZINOWY AKTUALNY - adres 02 02 06 lub B B F

Funkcja umożliwia wydrukowanie raportu godzinowego z bieżącego dnia. W raporcie tym jak i godzinowym poprzednim drukowane są dane z godzin pracy kasy, czyli od pierwszej do ostatniej sprzedaży w danym dniu.

data wykonania	ELZAB SA KRUCZKOWSKIEGO 39 41-813 ZABRZE TEL:+48(32)2722021 NIP 648-000-02-55 03r05.27 WYDR.0012 NIEFISKALNY SPRZEDAZ GODZINOWO W DNIU 02r11.27 11:00: 59 204,59 POZ. 4 PAR. 2 12:00: 59 3795,77 POZ. 29 PAR. 14 ----- RAZEM 4000,36 ----- NIEFISKALNY #0105 13:00 00000000	numer kolejny wydruku
nr kasy, nr i nazwa kasjera		czas wykonania wydruku

Pozycja „Paragonów” na raportach godzinowych: aktualnym i poprzednim, oznacza liczbę paragonów i liczbę niefiskalnych wydruków zwrotów lub sprzedaży opakowań, o ile nie wystąpiły one łącznie z paragonem.

Pozycja „Pozycji” oznacza ilość pozycji sprzedaży na paragonach oraz pozycji sprzedaży i zwrotów opakowań.

3.7 Raport GODZINOWY POPRZEDNI - adres 02 02 07 lub B B G

Funkcja umożliwia wydrukowanie raportu godzinowego z dnia poprzedniego dnia sprzedaży. Opis i przykład raportu znajduje się w punkcie poprzednim.

3.8 Raport DANYCH O TOWARACH - adres 02 02 08 lub B B H

Funkcja umożliwia wydrukowanie danych o towarach z wyszczególnieniem nazwy towaru, jego numeru (PLU), stawki podatkowej, grupy towarowej, jednostki miary, zdefiniowanej ilości miejsc po przecinku oraz ceny. W przypadku opakowań wydrukowana będzie informacja, że towar jest opakowaniem. Wydrukowanie tego raportu wymaga podania numeru początkowego, tzn. towaru,

POD. NUMER POCZ.
TOWARU: 0000

od którego chcemy rozpocząć drukowanie danych. Pojawia się napis:



Wpisanie numeru towaru i naciśnięcie klawisza rozpoczyna drukowanie. Wydruk można przerwać naciśnięciem dowolnego klawisza. Poniżej przedstawiono przykład raportu:

data wykonania raportu i numer kolejny wydruku

```

ELZAB SA
KRUCZKOWSKIEGO 39
41-813 ZABRZE
TEL:+48(32)2722021
NIP 648-000-02-55
03r05.24 WYDR.0003
NIEFISKALNY
DANE O TOWARACH:
---NAZWA TOWARU---
-NR-PTU-GR-JM-MP-
-OP-----CENA-
SEREK TOPIONY
0001 B 04 01 3
7,20
CHLEB
                
```

nowo zdefiniowany towar (* przy numerze PLU)

```

0002* B 02 01 1
2,20
BUTELKA 0,5L
0003 C 03 01 1
OP 0,50
SOK KIWI
0004 B 03 01 0
OP 3,50
KRAKERSY
0005 A 03 01 0
2,20
NIEFISKALNY
#0105 12:32
00000000
                
```

3.9 RAPORTY OKRESOWE - adres 02 02 09 lub B B I

W menu tym znajdują się funkcje umożliwiające wydrukowanie raportów okresowych: szczegółowych oraz skróconych. Raporty szczegółowe są raportami fiskalnymi, a raporty skrócone są raportami niefiskalnymi. Sposób określenia okresu za który mają być wykonane raporty, jest taki sam dla raportów szczegółowych i skróconych. Wydruki raportów można wytworzyć określając dane raportu na trzy różne sposoby:

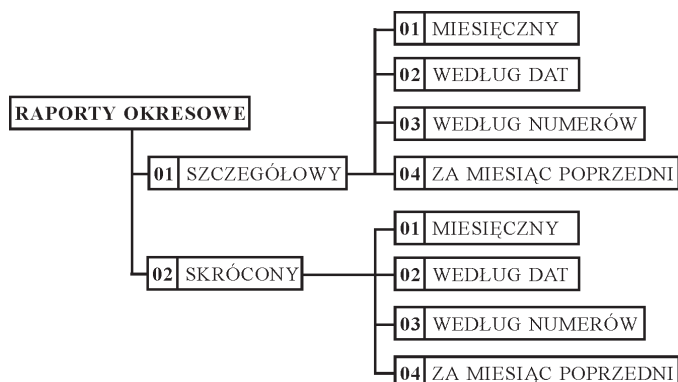

- miesięczny (raport obejmujący okres za podany zakończony miesiąc),
- według dat (raport obejmujący okres pomiędzy podanymi datami raportów fiskalnych dobowych),
- według numerów (raport obejmujący zakres od podanego numeru początkowego do podanego numeru końcowego raportu dobowego),

Jeżeli w podanym okresie brak jest raportów fiskalnych dobowych, na wyświetlaczu pojawia się komunikat:

BR. RAP. W OKRES. NAC. DOWOLNY KLAW
--

Ze względu na długi czas wydruku i dużą ilość papieru potrzebną do wydrukowania raportów okresowych, wydruk raportu okresowego można przerwać w dowolnym momencie naciskając dowolny klawisz i odpowiadając na pytanie T (tak).

Na wyświetlaczu pojawi się komunikat:

PRZERWAĆ WYDRUK ?

<T/N> N

Twierdząca odpowiedź na pytanie,

spowoduje wydruk tekstu „WYDRUK PRZERWANY PRZEZ UŻYTKOWNIKA” oraz zakończenie raportu.

Ze względu na konieczność doładowania wewnętrznego akumulatora kasy, podczas wydruku RAPORTÓW OKRESOWYCH lub ROZLICZENIOWEGO o długości większej niż jedna rolka papieru (30 metrów), po wydrukowaniu każdej pary rolek, należy odczekać bez wyłączenia kasy, minimum 40 minut. Kasa wyłączy na czas wydruku podświetlenie wyświetlacza kasjera, podczas wydruku raportów dłuższych niż jedna rolka papieru.

3.9.1 Raport SZCZEGÓŁOWY MIESIĘCZNY - adres 02 02 09 01 01 lub B B I A A

Funkcja umożliwia wydrukowanie raportu fiskalnego okresowego (szczegółowego) za zakończony miesiąc. W raporcie drukowane są dane z raportów fiskalnych dobowych za miesiąc, który należy podać. Raport ten został wyróżniony nagłówkiem o treści: „RAPORT FISKALNY MIESIĘCZNY” wraz z miesiącem i rokiem którego dotyczy raport.

Po wybraniu funkcji wyświetli się:

ROK I MIESIĄC

RR . MM

Wpisujemy datę określającą miesiąc, za jaki ma być wydrukowany raport w kolejności ROK, MIESIĄC,

np.:

0	3	0	4
<small>1b</small>	<small>Spc. X</small>	<small>1b</small>	<small>R *</small>

 Po wpisaniu daty wyświetla się komunikat:

CZEKAJ . . .

Drukarka rozpoczyna drukowanie raportu.

Poszczególne pozycje objaśnień oznaczają:

- A - zakres dat wykonania i numerów raportów fiskalnych dobowych uwzględnianych w raporcie okresowym,
- B - obowiązujące stawki podatkowe,
- C - data, godzina i numer zerowania RAM,
- D - sumaryczna ilość nowo wprowadzonych towarów, zmian w stawkach towarów i kasowanych towarów,
- E - ilość anulowanych paragonów,
- F - kwota anulowanych paragonów,
- G - liczba paragonów zaliczonych do raportu dobowego,
- H - suma wierszy od linii z datą i numerem raportu, do linii z ilością paragonów włącznie, bez linii z poziomymi kreskami (jeżeli bezpośrednio przed aktualnie drukowanym raportem dobowym wystąpił wydruk stawek podatkowych, pozycje są liczone z datą raportu zmiany stawek podatkowych),
- I - dzień i numer kolejnego raportu oraz jego dane,
- J - łączny raport okresowy obliczony jako suma danych z poszczególnych raportów dobowych,
- K - ilość zerowań RAM w okresie którego dotyczy raport,
- L - ilość raportów dobowych, w których wystąpiła informacja o zmianach w bazie towarowej,
- M - ilość anulowanych paragonów w okresie którego dotyczy raport.

W przypadku gdy na fiskalnym (szczegółowym) raporcie okresowym w informacji o zewnętrznym zerowaniu RAM pojawia się dodatkowa gwiazdka („ZEROWANIE RAM*Z”) oznacza to, że po zerowaniu RAM a przed raportem dobowym była prowadzona sprzedaż fiskalna lub były anulowane paragony. Jeżeli w okresie którego dotyczy raport wystąpiły zmiany stawek podatkowych, to w części łącznej raportu przy odpowiedniej stawce pojawia się znak „+” (plus). Przez zmianę stawki rozumie się przejście ze stawki liczbowej na inną stawkę liczbową (np. zmiana PTU C z 0,00% na 3,00%). Zmianą stawki nie jest przejście ze stawki liczbowej na stawkę rezerwową lub zwolnioną (oraz ze stawki rezerwowej lub zwolnionej na inną stawkę).

Raport miesięczny można wydrukować tylko za zakończony miesiąc, na przykład raport miesięczny za marzec można wydrukować najwcześniej 1 kwietnia.

Przykład raportu fiskalnego (szczegółowego) miesięcznego przedstawiono poniżej.

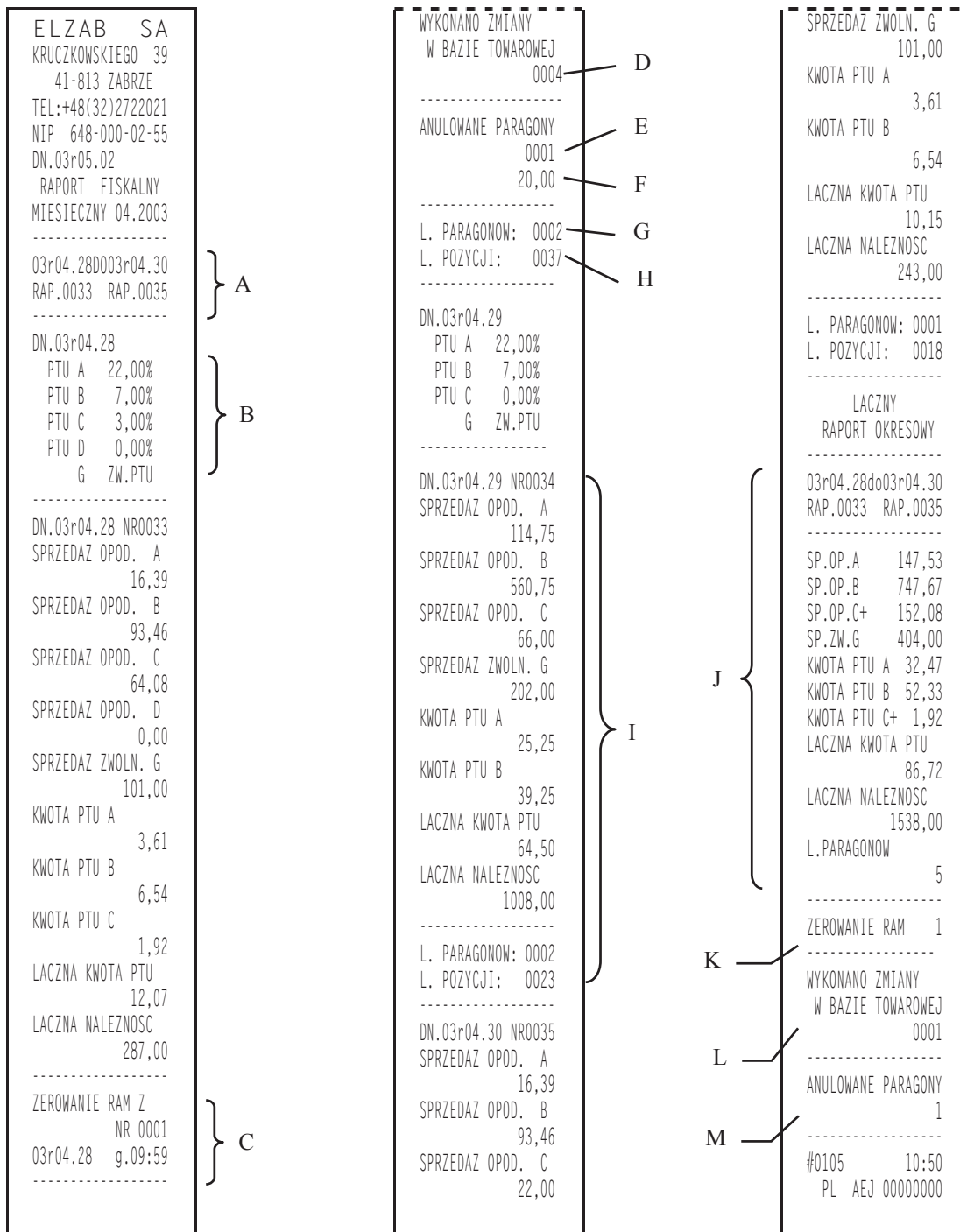

3.9.2 Raport SZCZEGÓŁOWY WEDŁUG DAT - adres 02 02 09 01 02 lub B B I A B

Funkcja umożliwia wydrukowanie raportu fiskalnego okresowego (szczegółowego). W raporcie drukowane są dane z raportów fiskalnych dobowych za okres między podaną datą początkową i końcową.

Po wybraniu funkcji wyświetli się:

POCZĄTKOWA DATA RR . MM . DD

Wpisujemy datę początkową okresu, za jaki

ma być wydrukowany raport w kolejności ROK, MIESIĄC, DZIEŃ np.:

0	3	0	4	2	8
<small>0</small>	<small>3</small>	<small>0</small>	<small>4</small>	<small>2</small>	<small>8</small>
	<i>Sp.</i>	<i>X</i>	<i>R</i>	<i>*</i>	<i>W</i>
					<i>M</i>

Na wyświetlaczu wyświetli się:

KOŃCOWA DATA RR . MM . DD

Następnie wpisujemy datę końcową okresu, za jaki ma być wydrukowany raport.

np.:

0	3	0	4	3	0
	Spc. X		R *	Spc. X	

CZEKAJ . . .

Po wpisaniu obydwu dat wyświetla się komunikat:

Drukarka rozpoczyna drukowanie raportu.

W przypadku gdy na fiskalnym (szczegółowym) raporcie okresowym w informacji o zewnętrznym zerowaniu RAM pojawia się dodatkowa gwiazdka („ZEROWANIE RAM*Z”) oznacza to, że po zerowaniu RAM a przed raportem dobowym była prowadzona sprzedaż fiskalna lub były anulowane paragony. Jeżeli w okresie którego dotyczy raport wystąpiły zmiany stawek podatkowych to w części łącznej raportu przy odpowiedniej stawce pojawia się znak „+” (plus). Przez zmianę stawki rozumie się przejście ze stawki liczbowej na inną stawkę liczbową (np. zmiana PTU C z 0,00% na 3,00%). Zmianą stawki nie jest przejście ze stawki liczbowej na stawkę rezerwową lub zwolnioną (oraz ze stawki rezerwowej lub zwolnionej na inną stawkę).

Poniżej przedstawiono przykład takiego raportu:

Znaczenie objaśnień (od A do M) podano w punkcie 3.9.1.

<p>ELZAB SA KRUCZKOWSKIEGO 39 41-813 ZABRZE TEL:+48(32)2722021 NIP 648-000-02-55 DN.03r05.02 RAPORT FISKALNY OKRESOWY</p> <p>-----</p> <p>03r04.28D003r04.30 RAP.0033 RAP.0035</p> <p>-----</p> <p>DN.03r04.28 PTU A 22,00% PTU B 7,00% PTU C 3,00% PTU D 0,00% G ZW.PTU</p> <p>-----</p> <p>DN.03r04.28 NR0033 SPRZEDAZ OPOD. A 16,39 SPRZEDAZ OPOD. B 93,46 SPRZEDAZ OPOD. C 64,08 SPRZEDAZ OPOD. D 0,00 SPRZEDAZ ZWOLN. G 101,00 KWOTA PTU A 3,61 KWOTA PTU B 6,54 KWOTA PTU C 1,92 LACZNA KWOTA PTU 12,07 LACZNA NALEZNOSC 287,00</p> <p>-----</p> <p>ZEROWANIE RAM Z NR 0001 03r04.28 g.09:59</p>	<p>WYKONANO ZMIANY W BAZIE TOWAROWEJ 0004</p> <p>-----</p> <p>ANULOWANE PARAGONY 0001 20,00</p> <p>-----</p> <p>L. PARAGONOW: 0002 L. POZYCJI: 0037</p> <p>-----</p> <p>DN.03r04.29 PTU A 22,00% PTU B 7,00% PTU C 0,00% G ZW.PTU</p> <p>-----</p> <p>DN.03r04.29 NR0034 SPRZEDAZ OPOD. A 114,75 SPRZEDAZ OPOD. B 560,75 SPRZEDAZ OPOD. C 66,00 SPRZEDAZ ZWOLN. G 202,00 KWOTA PTU A 25,25 KWOTA PTU B 39,25 LACZNA KWOTA PTU 64,50 LACZNA NALEZNOSC 1008,00</p> <p>-----</p> <p>L. PARAGONOW: 0002 L. POZYCJI: 0023</p> <p>-----</p> <p>DN.03r04.30 NR0035 SPRZEDAZ OPOD. A 16,39 SPRZEDAZ OPOD. B 93,46 SPRZEDAZ OPOD. C 22,00</p>	<p>SPRZEDAZ ZWOLN. G 101,00 KWOTA PTU A 3,61 KWOTA PTU B 6,54 LACZNA KWOTA PTU 10,15 LACZNA NALEZNOSC 243,00</p> <p>-----</p> <p>L. PARAGONOW: 0001 L. POZYCJI: 0018</p> <p>-----</p> <p>LACZNY RAPORT OKRESOWY</p> <p>-----</p> <p>03r04.28D003r04.30 RAP.0033 RAP.0035</p> <p>-----</p> <p>SP.OP.A 147,53 SP.OP.B 747,67 SP.OP.C+ 152,08 SP.ZW.G 404,00 KWOTA PTU A 32,47 KWOTA PTU B 52,33 KWOTA PTU C+ 1,92 LACZNA KWOTA PTU 86,72 LACZNA NALEZNOSC 1538,00 L.PARAGONOW 5</p> <p>-----</p> <p>ZEROWANIE RAM 1</p> <p>-----</p> <p>WYKONANO ZMIANY W BAZIE TOWAROWEJ 0001</p> <p>-----</p> <p>ANULOWANE PARAGONY 1 #0105 10:50 PL AEJ 00000000</p>
--	--	---

3.9.3 Raport SZCZEGÓŁOWY WEDŁUG NUMERÓW - adres 02 02 09 01 03 lub B B I A C

Funkcja umożliwia wydrukowanie raportu fiskalnego okresowego (szczegółowego). W raporcie drukowane są dane z raportów fiskalnych dobowych za okres obejmujący numery raportów dobowych, które należy podać.

Po wybraniu funkcji wyświetli się:

NUMER POCZĄTKOWY 0 0 0 0

Wpisujemy numer początkowy raportu fiskalnego dobowego, od którego ma być rozpoczęty wydruk:

np.:

2	PLU
W	Menu

 Na wyświetlaczu wyświetli się:

NUMER KOŃCOWY 0 0 0 0

Następnie wpisujemy numer raportu fiskalnego dobowego, na którym ma zakończyć się wydruk,

np.:

5	PLU
S S	Menu

 Po wpisaniu obydwu numerów wyświetla się komunikat:

CZEKAJ . . .

Drukarka rozpoczyna drukowanie raportu.

Jeżeli numery wpisane są błędnie (tzn. najpierw większy), wyświetla się komunikat „BŁĘDNE NUMERY”.

Przykład raportu przedstawiony jest w punkcie 3.9.2.

3.9.4 Raport SKRÓCONY ZA MIESIĄC POPRZEDNI - adres 02 02 09 01 04 lub B B I A D

Funkcja umożliwia wydrukowanie raportu нефiskalnego (okresowego) skróconego. W raporcie drukowane są dane z raportów fiskalnych dobowych za ostatni zakończony miesiąc.

3.9.5 Raport SKRÓCONY MIESIĘCZNY- adres 02 02 09 02 01 lub B B I B A

Funkcja umożliwia wydrukowanie нефiskalnego (skróconego) raportu okresowego, zawierającego sumaryczne dane z raportów fiskalnych dobowych za miesiąc, który należy podać w sposób analogiczny jak w raporcie fiskalnym miesięcznym (patrz punkt 3.9.1).

W raporcie drukowane są podsumowania danych z raportów fiskalnych dobowych w podokresach obowiązywania danych stawek podatkowych, a następnie drukowane są dane łączne za cały okres raportu.

Pozycja „WYKONANO ZMIANY w bazie towarowej” oznacza ilość raportów dobowych w których wystąpiły informacje o zmianach w bazie. Pozycja „ANULOWANE PARAGONY” oznacza liczbę anulowanych paragonów fiskalnych.

Przykład raportu нефiskalnego (skróconego) miesięcznego przedstawiono na następnej stronie:

zakres dat wykonania
i numerów raportów do-
bowych uwzględnianych
w raporcie okresowym

Obowiązujące
stawki

sumaryczne dane
za okres obowiązywania
stawek podatkowych

```

ELZAB SA
KRUCZKOWSKIEGO 39
41-813 ZABRZE
TEL:+48(32)2722021
NIP 648-000-02-55
DN.03r05.02
NIEFISKALNY
RAPORT SKROCONY
MIESIECZNY 04.2003
-----
03r04.28D003r04.30
RAP.0033 RAP.0035
-----
PTU A 22,00%
PTU B 7,00%
PTU C 3,00%
PTU D 0,00%
G ZW.PTU
-----
03r04.28D003r04.28
RAP.0033 RAP.0033
-----
SP.OP.A 16,39
SP.OP.B 93,46
SP.OP.C 64,08
SP.OP.D 0,00
SP.ZW.G 101,00
KWOTA PTU A 3,61
KWOTA PTU B 6,54
KWOTA PTU C 1,92
LACZNA KWOTA PTU
12,07
LACZNA NALEZNOSC
287,00
L.PARAGONOW:
2
-----
DN.03r04.29
PTU A 22,00%
PTU B 7,00%
PTU C 0,00%
G ZW.PTU
-----

```

```

03r04.29D003r04.30
RAP.0034 RAP.0035
-----
SP.OP.A 131,14
SP.OP.B 654,21
SP.OP.C 88,00
SP.ZW.G 303,00
KWOTA PTU A 28,86
KWOTA PTU B 45,79
LACZNA KWOTA PTU
74,65
LACZNA NALEZNOSC
1251,00
L.PARAGONOW:
3
-----
RAZEM W OKRESIE
-----
03r04.28do03r04.30
RAP.0033 RAP.0035
-----
LACZNA KWOTA PTU
86,72
LACZNA NALEZNOSC
1538,00
L.PARAGONOW:
5
-----
ZEROWANIE RAM 1
-----
WYKONANO ZMIANY
W BAZIE TOWAROWEJ
0001
-----
ANULOWANE PARAGONY
1
-----
NIEFISKALNY
#0105 12:12
00000000

```

sumaryczne dane za
okres obowiązywania
stawek podatkowych

dane sumaryczne
za okres którego
dotyczy raport

ilość zerowań RAM
w okresie którego
dotyczy raport

ilość raportów dobowych
w których wystąpiła
informacja o zmianach
w bazie towarowej

ilość anulowanych para-
gonów w okresie którego
dotyczy raport

3.9.6 Raport SKRÓCONY WEDŁUG DAT- adres 02 02 09 02 02 lub B B I B B

Funkcja umożliwia wydrukowanie raportu niefiskalnego (skrótowego) okresowego. W raporcie drukowane są dane z raportów fiskalnych dobowych za okres. Szczegółowy opis postępowania omówiony został w punkcie 3.9.2. Poniżej przedstawiono przykład raportu:

zakres dat wykonania i numerów raportów dobowych uwzględnianych w raporcie okresowym	ELZAB SA KRUCZKOWSKIEGO 39 41-813 ZABRZE TEL:+48(32)2722021 NIP 648-000-02-55 DN.03r05.02 NIEFISKALNY RAPORT SKROCONY OKRESOWY ----- 03r04.28D003r04.30 RAP.0033 RAP.0035 -----	03r04.29D003r04.30 RAP.0034 RAP.0035 ----- SP.OP.A 131,14 SP.OP.B 654,21 SP.OP.C 88,00 SP.ZW.G 303,00 KWOTA PTU A 28,86 KWOTA PTU B 45,79 LACZNA KWOTA PTU 74,65 LACZNA NALEZNOŚĆ 1251,00 L.PARAGONOW: 3 ----- RAZEM W OKRESIE ----- 03r04.28D003r04.30 RAP.0033 RAP.0035 ----- LACZNA KWOTA PTU 86,72 LACZNA NALEZNOŚĆ 1538,00 L.PARAGONOW: 5 ----- ZEROWANIE RAM 1 ----- WYKONANO ZMIANY W BAZIE TOWAROWEJ 0001 ----- ANULOWANE PARAGONY 1 ----- NIEFISKALNY #0105 12:12 00000000	sumaryczne dane za okres obowiązywania stawek podatkowych ----- dane sumaryczne za okres którego dotyczy raport ----- ilość zerowań RAM w okresie którego dotyczy raport ----- ilość raportów dobowych w których wystąpiła informacja o zmianach w bazie towarowej ----- ilość anulowanych paragonów w okresie którego dotyczy raport
Obowiązujące stawki	----- PTU A 22,00% PTU B 7,00% PTU C 3,00% PTU D 0,00% G ZW.PTU ----- 03r04.28D003r04.28 RAP.0033 RAP.0033 -----		
sumaryczne dane za okres obowiązywania stawek podatkowych	SP.OP.A 16,39 SP.OP.B 93,46 SP.OP.C 64,08 SP.OP.D 0,00 SP.ZW.G 101,00 KWOTA PTU A 3,61 KWOTA PTU B 6,54 KWOTA PTU C 1,92 LACZNA KWOTA PTU 12,07 LACZNA NALEZNOŚĆ 287,00 L.PARAGONOW: 2 ----- DN.03r04.29 PTU A 22,00% PTU B 7,00% PTU C 0,00% G ZW.PTU -----		

3.9.7 Raport SKRÓCONY WEDŁUG NUMERÓW- adres 02 02 09 02 03 lub B B I B C

Funkcja umożliwia wydrukowanie raportu niefiskalnego (okresowego) skrótowego. W raporcie drukowane są dane z raportów fiskalnych dobowych za okres obejmujący numery raportów dobowych. Szczegółowy opis postępowania omówiony został w punkcie 3.9.3.

3.9.8 Raport SKRÓCONY ZA MIESIĄC POPRZEDNI - adres 02 02 09 02 03 lub B B I B D

Funkcja umożliwia wydrukowanie raportu niefiskalnego (okresowego) skrótowego. W raporcie drukowane są dane z raportów fiskalnych dobowych za ostatni zakończony miesiąc.

3.10 Raport KONFIGURACJI - adres 02 02 10 lub B B J

Umożliwia wydrukowanie pełnej listy ustawień, które są definiowane w kasie.

ELZAB SA KRUCZKOWSKIEGO 39 41-813 ZABRZE TEL:+48(32)2722021 NIP 648-000-02-55 03r11.24 WYDR.0058 NIEFISKALNY RAPORT KONFIGURACJI KASJERZY I UPRAWNIENIA: 01 1 ZMIANA NIE TAK TAK NIE 05 SZEFE TAK TAK TAK TAK GRUPY: 01 PIECZYWO 02 NAPoje	JEDNOSTKI: 01 szt. 02 opak 03 but. 04 kg 05 gram 06 tona 07 litr 08 dkg 09 10 11 12 13 14 15 16 PLATNOSCI: 01 BON 02 CZEK 03 KARTA DEFIN. KLAWISZY: F5 OPCJA: 16 DEFIN. WIAZAN: 0141-0510 NUMER KASY: #01 TRANSMISJA: 9600 bitow/s IL. WYSUWOW: 1 MAKS. RABAT: 10 MAKS. NARZUT:10 ZMIENNA CENA: TAK	ZER. STANOW: NIE OBOW. WPISANIA ZAPLATY: NIE BLOKADA OTWARCIA SZUFLADY: NIE MAKSYMALNA SUMA NA PARAGON: 0,00 SKL.ZEST.RAPORTOW: NIE TAK NIE NIE TAK TAK KASJERZY: TAK TRYB KOMPUTEROWY SPRZEDAZY: NIE KWOTY BEZ PRZECINKA: NIE CZAS WYL.:15 min TRYB OSZCZEDZANIA: NIE TEKST DODATKOW: KURS: 1 € = 4,60 ZL NIEFISKALNY #0105 12:55 00000000
---	--	--

4. Funkcja KONIEC ZMIANY KASJERA - adres 02 03 lub B C

Funkcja ta daje możliwość zamknięcia zmiany, rozliczenia kasjera wraz z wydrukowaniem raportu ZAMKNIĘCIE ZMIANY. Po wybraniu tej funkcji klawiszami strzałek w dół lub w górę możemy wybrać kasjera, którego zmianę chcemy zamknąć. Funkcja ta została szerzej opisana w rozdziale 4, punkt 4.

5. Funkcja WYŚWIETL SPRZEDAŻ - adres 02 04 lub B D

Funkcja umożliwia przeglądanie ilości i wartości sprzedaży dla poszczególnych towarów.

Po wybraniu funkcji wyświetli się:

Wpisujemy numer towaru **2** **1**, wyświetli się:

Po naciśnięciu **PLU** **Menu**, wyświetla się:

Kolejne naciśnięcie **PLU** **Menu** pokazuje:

Następne naciśnięcie **PLU** **Menu**, powoduje powrót umożliwiając wpisanie następnego numeru towaru.

Operację kończymy naciskając klawisz **Wjdz** **A** **A**.

021 NAZWA TOWARU
CIASTO Z SEREM 021 NAZWA TOWARU
CIASTO Z SEREM IL: 27
CIASTO Z SEREM WART: 27,00

6. Menu USTAWIENIA - adres 02 05

6.1 Funkcja WPROWADZANIE UŻYTKOWNIKA - adres 02 05 01 lub B E A

Wybranie tej funkcji umożliwia wprowadzenie danych użytkownika do pamięci kasy.

Po wybraniu funkcji wyświetla się:

02 / 05 / 01 / 01 NAZW
A UŻYTKOWNIKA

Po naciśnięciu  pojawia się:

ILE ZN. W LINII ?
9 LUB 18 <1/2> 2

Po naciśnięciu klawisza 1 lub 2 pojawia się okno edycji nazwy użytkownika. Wpisanie nazwy użytkownika

i naciśnięcie klawisza  powoduje pojawienie się:

CENTROWAĆ TEKST?
<T/N>

Odpowiedź na powyższe pytanie powoduje zapisanie pierwszej linii danych użytkownika.

Należy naciskając  przejść do:

02 / 05 / 01 / 02 PIER
W. LINIA ADRESU

Podobnie jak w przypadku nazwy użytkownika należy wpisać dane.

Następnie naciskając klawisz  przejść do:

02 / 05 / 01 / 03 DRG
A LINIA ADRESU

Podobnie jak w przypadku nazwy użytkownika należy wpisać dane.

Następnie naciskając klawisz  przejść do:

02 / 05 / 01 / 04 TRZE
CIA LINIA ADRESU

Podobnie jak w przypadku nazwy użytkownika należy wpisać dane.

6.2 Funkcja NUMER KASY - adres 02 05 02 lub B E B

Zadeklarowany numer kasy drukuje się w stopce każdego dokumentu. W sklepach posiadających więcej niż jedną kasę, numer ten umożliwia identyfikację dokumentów oraz adresowanie przy współpracy z komputerem.

Pojawia się komunikat, który umożliwia wpisanie numeru kasy:

NUMER KASY
#01

Sygnalizacja brzęczykiem potwierdza wpis do pamięci. Możliwe jest ustawienie od 01 do 99.

6.3 Funkcja SZYBKOŚĆ TRANSMISJI - adres 02 05 03 lub B E C

Funkcja umożliwia ustawienie szybkości transmisji do komputera. Możliwy jest wybór jednej z dwóch szybkości.

Po wybraniu funkcji pojawia się napis:

02 / 05 / 03 / 01
9600 bitów/s

Potwierdzamy wybór naciskając  lub używając klawiszy   .

co spowoduje wyświetlenie:

02 / 05 / 03 / 02
19200 bitów/s

Wybieramy żadaną szybkość transmisji naciskając .

Sygnalizacja brzęczykiem potwierdza wpis do pamięci.

6.4 Funkcja LICZBA WYSUWÓW PO WYDRUKU - adres 02 05 04 lub B E D

Funkcja umożliwia zadeklarowanie ilości pustych wierszy drukowanych po dokumencie (paragonie, raporcie itp.). Puste wiersze mają wpływ na zużycie taśmy papierowej.

LICZBA WYSUWÓW 4

Pojawia się komunikat, który umożliwia wpisanie cyfry od 1 do 9:

Sygnalizacja brzęczykiem potwierdza wpis do pamięci. Optymalne ustawienie wynosi 1, a maksymalne 9.

6.5 Funkcja MAKSYMALNY RABAT - adres 02 05 05 lub B E E

Funkcja umożliwia wpisanie maksymalnej wartości rabatu procentowego na pozycję sprzedaży i paragon,

który jest wybierany klawiszem  



PODAJ MAKSYMALNY RABAT: 10 %

Po wybraniu funkcji pojawia się napis:

Migający kursor wskazuje miejsce wpisywania cyfr. Wyświetla się ostatnio wpisana wartość. Przykład pokazuje wpisany rabat w wysokości 10 %. Sygnalizacja brzęczykiem potwierdza wpis do pamięci.

6.6 Funkcja MAKSYMALNY NARZUT - adres 02 05 06 lub B E F

Funkcja umożliwia wpisanie maksymalnej wartości narzutu procentowego na pozycję sprzedaży, który jest

wybierany klawiszem  

PODAJ MAKSYMALNY NARZUT: 10 %

Po wybraniu funkcji pojawia się napis:

Migający kursor wskazuje miejsce wpisywania cyfr. Wyświetla się ostatnio wpisana wartość. Przykład pokazuje wpisany narzut w wysokości 10 %. Sygnalizacja brzęczykiem potwierdza wpis do pamięci.

6.7 Funkcja ZMIENNA CENA - adres 02 05 07 lub B E G

Funkcja umożliwia dla wszystkich towarów zmianę ceny podczas sprzedaży.

SPRZED. ZE ZM. CENĄ DOZWOL. ? <T/N> T
--

Po wybraniu funkcji pojawia się napis:

Wpisanie T (tak) potwierdza zezwolenie. Wpis do pamięci sygnalizowany jest brzęczykiem.

6.8 Funkcja ZEROWANIE STANÓW - adres 02 05 08 lub B E H

Funkcja pozwala zdecydować czy po wydrukowaniu raportów szczegółowego sprzedaży lub zwrotów opakowań mają być skasowane liczniki ilościowe i wartościowe sprzedaży lub zwrotów.

ZEROWAĆ STANY PO RAP. ? <T/N> N

Po wybraniu funkcji pojawia się napis:

Wpisanie T (tak) potwierdza kasowanie liczników. Sygnalizacja brzęczykiem potwierdza wpis do pamięci.

6.9 Funkcja OBOWIĄZEK WPISANIA ZAPŁATY - adres 02 05 09 lub B E I

Funkcja umożliwia ustawienie obowiązku wpisania przez kasjera kwoty wpłaconej przez klienta przy operacji zakończenia paragonu. Jeżeli opcja jest wyłączona kasa domyślnie przyjmuje, że klient wpłacił kwotę równą kwocie na paragonie.

OBOWIĄZEK WPIS. KW. ZAPŁ. ? <T/N> N
--

Po wybraniu pojawia się napis:

Wpisanie T wprowadza wymaganie wpisywania kwoty zapłaty w zakończeniu paragonu. Zaleca się ustawienie na Tak w początkowej fazie używania kasy co zmniejsza liczbę błędów popełnianych przez kasjera.

6.10 Funkcja BLOKADA OTWARCIA SZUFLADY - adres 02 05 10 lub B E J

Funkcja umożliwia zablokowanie otwierania szuflady na pieniądze przy pomocy klawisza



Po wybraniu pojawia się napis:

ZABLOK. DODATKOWE
OTW. SZUFL ? <T/N> N

Wpisanie T blokuje dodatkowe otwierania szuflady.

6.11 Funkcja MAKSYMALNA SUMA PARAGONU - adres 02 05 11 lub B E K

Funkcja służy do określania sumy paragonu, której przekroczenie sygnalizowane będzie wyświetleniem ostrzegającego komunikatu, ale z możliwością dalszej sprzedaży.

Po wybraniu funkcji wyświetla się:

MAKS. SUMA PARAG.
0,00

Należy wpisać sumę i nacisnąć klawisz



Jeżeli suma paragonu w czasie realizacji paragonu miałaby przekroczyć wprowadzoną kwotę, na wyświetlaczu kasjera pojawi się napis:

ZA DUŻĄ KWOTA
? <ZATW/WYJ>

Naciśnięcie klawisza



spowoduje wystawienie pozycji, a naciśnięcie klawisza



wycofanie z wystawienia pozycji.

6.12 Funkcja SKŁAD ZESTAWU RAPORTÓW - adres 02 05 12 lub B E L

Funkcja ustala zawartość zestawu raportów, które są drukowane za pomocą funkcji pod adresem FUNKCJE KASJERA/ZESTAW RAPORTÓW.

Kolejne komunikaty pojawiające się na wyświetlaczu pozwalają wybrać raporty, które mają być drukowane w zestawie.

Dla każdego wymienionego raportu należy wpisać T (-ak), N (-ie)

lub nacisnąć klawisz



ZMIANY KASJERA
WYKONAĆ ? <T/N> T

SPRZEDAŻ WG GRUP
WYKONAĆ ? <T/N> T

SZCZEG. SPRZEDAŻY
WYKONAĆ ? <T/N> T

ZWROTÓW OPAKOWAŃ
WYKONAĆ ? <T/N> T

GODZINOWY
WYKONAĆ ? <T/N> T

DOBOWY FISKALNY
WYKONAĆ ? <T/N> T

6.13 Funkcja UŻYCIE KASJERÓW - adres 02 05 13 lub B E M

Funkcja umożliwia zdecydowanie czy po włączeniu kasy ma być automatycznie włączony kasjer SZEF, któremu zostaną przypisane uprawnienia administratora.

Po wybraniu pojawia się napis:

CZY KASJERZY SĄ
UŻYWANI? <T/N> N

Funkcja jest użyteczna jeżeli kasa jest np. obsługiwana tylko przez jedną osobę.

6.14 Funkcja WŁĄCZENIE DODATKÓW - adres 02 05 14 lub B E N

Funkcja służy do włączenia wydruku po paragonie linii dodatku reklamowego wybieranego w funkcji pod adresem FUNKCJE KIEROWNIKA/ USTAWIENIA/WYBÓR DODATKÓW.

DODATKI NA PARAGON WŁ.? <T/N> N

Po wybraniu wyświetla się:



Wpisanie T lub N spowoduje zapisanie wybranej wartości, potwierdzone sygnałem dźwiękowym.
Fabryczne ustawienie to Nie.

6.15 Funkcja WYBÓR DODATKÓW - adres 02 05 15 lub B E O

Funkcja umożliwia wybranie tekstu dodatku drukowanego po paragonie.

01 ZAPRASZAMY

Po wybraniu wyświetli się:

Dodatki można wybierać z listy klawiszami  i . Po naciśnięciu  dodatek zostanie wybrany, co potwierdza sygnał dźwiękowy.

Możliwe są następujące komunikaty:

- | | |
|-------------------------------------|------------------------------------|
| 01 ZAPRASZAMY | 06 DZIĘKUJEMY ZA ZAKUPY |
| 02 DZIĘKUJEMY | 07 DZIĘKUJEMY WESOŁYCH ŚWIĄT |
| 03 ZAPRASZAMY PONOWNIE | 08 ZAPRASZAMY NA PROMOCYJNE ZAKUPY |
| 04 DZIĘKUJEMY I ZAPRASZAMY | 09 U NAS Z KARTĄ KLIENTA TANIEJ |
| 05 DZIĘKUJEMY I ZAPRASZAMY PONOWNIE | 10 ZACHOWAJ PARAGON DO REKLAMACJI |

6.16 Funkcja TRYB KOMPUTEROWY - adres 02 05 16 lub B E P

Funkcja służy do przełączenia sposobu sprzedaży na kasie (patrz Rozdział 7).







TRYB KOMPUTEROWY
SPRZEDAŻY ? <T/N> N

Po wybraniu wyświetla się:

Wpisanie T lub N spowoduje zapisanie wybranej wartości, potwierdzone sygnałem dźwiękowym.
Fabryczne ustawienie to Nie.

6.17 Funkcja WPROWADZANIE KWOT - adres 02 05 17 lub B E Q

Funkcja pozwala ustalić sposób wprowadzania kwot (dotyczy wszystkich miejsc wprowadzania kwot, cen itp.).
Możliwe jest wprowadzanie kwot w złotych tzn. z przecinkiem lub w groszach tzn. bez przecinka.

Np.: 2.5 zł wybieramy    (gdy z przecinkiem) lub    (gdy bez przecinka).

KWOTY BEZ PRZECINKA ? <T/N> N

Po wybraniu wyświetli się:

Wpisanie T lub N spowoduje zapisanie wybranej wartości, potwierdzone sygnałem dźwiękowym.

Od tego ustawienia zależy także sposób wprowadzania stawek podatkowych pod adresem FUNKCJE SERWISOWE/STAWKI PODATKU.

Fabryczne ustawienie to Nie.

6.18 Funkcja CZAS WYŁĄCZENIA KASY - adres 02 05 18 lub B E R

Funkcja pozwala ustalić czas po jakim (przy braku aktywności) kasa wyłącza się, jeżeli pracuje na wewnętrznym akumulatorze lub włączony jest tryb oszczędzania energii. Można ustawić czas w zakresie 0 do 15 minut, przy czym 0 oznacza czas 15-tu sekund.

CZAS WYŁĄCZENIA
KASY: 15 min

Po wybraniu wyświetla się:

Należy wpisać czas za pomocą klawiszy cyfrowych. Fabryczne ustawienie to 15 minut.

6.19 Funkcja TRYB OSZCZĘDZANIA - adres 02 05 19 lub B E S

Uaktywnienie tej funkcji powoduje, że kasa zawsze niezależnie czy pracuje na wewnętrznym akumulatorze czy jest zasilana z zewnątrz, przy braku aktywności na kasie będzie wyłączać podświetlenie wyświetlacza klienta a następnie wyłączać kasę po czasie ustawionym w funkcji pod adresem FUNKCJE KIEROWNIKA/USTAWIENIA/CZAS WYŁĄCZENIA KASY (tryb oszczędzania energii).

Można wykorzystać tą właściwość w punktach, gdzie sprzedaż odbywa się stosunkowo rzadko i kasa jest wyłączana po wystawieniu paragonu.

Po wybraniu wyświetli się:

OSZCZĘDZANIE
ENERGII ? <T/N> N

Wpisanie T lub N spowoduje zapisanie wybranej wartości, potwierdzone sygnałem dźwiękowym.

Fabryczne ustawienie to Nie.

6.20 Funkcja DRUGA WALUTA - adres 02 05 20 lub B E T

Funkcja umożliwia zdefiniowanie, walutowej formy płatności (posiadającej kurs wymiany) zwanej dla uproszczenia drugą walutą.

Po wybraniu funkcji pojawi się pytanie o kurs wymiany w stosunku do zł, np.:

WPROWADŹ KURS:
000000

Jeżeli chcemy wprowadzić np. kursy wymiany 1 euro = 4,6014 zł należy wprowadzić kurs 046014, a jako pozycję przecinka podać 4 (miejsce przecinka liczone od prawej strony).



Po naciśnięciu pojawi się pytanie:

WPROWADŹ PRZECI-
NEK: 4

Maksymalna liczba miejsc po przecinku = 6.

Następnie wprowadzić należy nazwę drugiej waluty:

WALUTA 2
EUR

Następnie można wybrać, w której walucie będzie wypłacana reszta (o ile na paragonie użyto płatności drugą walutą w nadmiarze).

WALUTA RESZTY: 1
1 - ZŁ 2 - EUR

Zaleca się wprowadzić dla waluty Euro skrót EUR a dla dolara amerykańskiego skrót USD.



Symbol drugiej waluty należy napisać na wkładce papierowej klawisza

Jeżeli płatność walutowa nie ma być używana, należy wprowadzić kurs wymiany równy 000000.

7. Menu KASJERZY - adres 02 06



7.1 Funkcja EDYCJA KASJERÓW - adres 02 06 01 lub B F A

Wybranie tej funkcji umożliwia wprowadzenie nazwy, hasła oraz uprawnień kasjera do pamięci kasy. Funkcja umożliwia również odczytanie zapomnianego lub zmianę dotychczasowego hasła kasjera. W tej funkcji można kasjerowi przyznać uprawnienia administratora (udostępnienie FUNKCJI KIEROWNIKA i FUNKCJI SERWISOWYCH) oraz uprawnienia do wykonywania raportu końca zmiany, zestawu raportów i funkcji wpłat i wypłat.

Po wybraniu funkcji i wyświetleniu:

01 NAZWA KASJERA

Można wpisać numer kasjera np.:  * i nacisnąć . Jeżeli nie znamy numeru kasjera,

możemy klawiszami   i  odszukać jego nazwę.

Po odnalezieniu szukanej pozycji pojawi się:

04 NAZWA KASJERA

naciśnięcie  umożliwi wpisanie nazwy. Nazwa kasjera składać się może z 13 liter.

Po wpisaniu pojawi się np.:

JANINA KOWAL
04 NAZWA KASJERA

Po naciśnięciu  wyświetli się:

04 NAZWA KASJERA

co umożliwi wpisanie hasła (maksimum 4 znaki alfanumeryczne).

Po naciśnięciu  wyświetli się:

MA UPRAWNIENIA
ADMIN. ? <T/N> N

Wpisanie litery T (Tak) potwierdza przyznanie uprawnienia administratora (dostęp do wszystkich funkcji).

Po naciśnięciu  wyświetli się:

UPR. DO RAP. KOŃCA
ZM. KASJ. ? <T/N> N

Wpisanie litery T (Tak) potwierdza przyznanie uprawnienia do wykonania końca zmiany kasjera.

Po naciśnięciu  wyświetli się:

UPR. DO ZESTAWU
RAPORTÓW ? <T/N> N

Wpisanie litery T (Tak) potwierdza przyznanie uprawnienia do wykonania zestawu raportów.

Po naciśnięciu  wyświetli się:

MA UPRAWNIENIA DO
WPL./ WYPL. ? <T/N> N

Wpisanie litery T (Tak) potwierdza przyznanie uprawnienia do wpłat i wypłat z kasy.

Naciśnięcie klawisza  powoduje wpis do pamięci potwierdzony sygnałem dźwiękowym.

Operację kończy naciśnięcie klawisza .

UWAGA:

Należy pamiętać, aby zawsze jednemu z kasjerów (kierownikowi) pozostawić uprawnienia administratora. W przeciwnym razie będzie zablokowany dostęp do funkcji, które wymagają takich uprawnień tzn. funkcji kierownika i funkcji serwisowych. Jeżeli jednak kasjer taki został skasowany lub zapomniał swojego hasła, to dla każdej kasy na podstawie jej numeru unikatowego można wygenerować specjalne hasło pozwalające na dostęp do tych funkcji.

W tym celu niezbędny jest komputer i dyskietka z programem serwisanta (komputer nie musi się znajdować w punkcie sprzedaży, całą operację można przeprowadzić kontaktując się z dealerem lub serwisantem).



Należy uruchomić program serwisanta. W menu TESTY należy wejść do funkcji Hasło. Na pytanie o numer unikatowy należy odpowiedzieć wprowadzając osiem cyfr numeru (bez początkowych trzech liter). Zostanie wygenerowane hasło składające się z czterech cyfr.

Te cztery cyfry należy wpisać do kasy po jej załączeniu i pojawieniu się na wyświetlaczu kasjera napisu:

PODAJ HASŁO:

Pojawi się wtedy napis:

TRYB SPRZEDAŻY
KASJER WYŁĄCZONY







Nie można wtedy jeszcze prowadzić sprzedaży, ale po naciśnięciu klawisza   będzie możliwy dostęp do funkcji kierownika i serwisowych, gdzie jak wyżej opisano można przyznać odpowiednie uprawnienia kasjerom.

7.2 Funkcja KASOWANIE KASJERÓW - adres 02 06 02 lub B F B

Funkcja umożliwia skasowanie wprowadzonej definicja kasjera z pamięci kasy.

Po wybraniu tej funkcji wyświetla się:

ARTUR NOWAK
01 NAZWA KASJERA

Można wpisać numer kasjera np.: , lub za pomocą klawiszy  *Czysć.*  *Nazw.* i  i , poszukać żadanego kasjera, i naciśnięciem klawisza , skasować wyświetlonego kasjera, co potwierdza sygnał dźwiękowy.

Operację kończy naciśnięcie klawisza .

7.3 Funkcja OTWARTE ZMIANY - adres 02 06 03 lub B F C

Funkcja umożliwia odczytanie ilu kasjerów posiada otwarte zmiany, oraz który kasjer jest aktualnie włączony. Włączonego kasjera sygnalizuje gwiazdka obok jego numeru i nazwy.

Naciśnięcie dowolnego klawisza przechodzi do kolejnego kasjera, np.:

0 4 * JANINA KOWALSKA OTWARTE ZMIANY

Rozdział 6 - Menu główne FUNKCJE SERWISOWE

1. Opis ogólny

Dostęp do menu głównego FUNKCJE SERWISOWE opisany jest w rozdziale **Zasady obsługi funkcji kasy**.

03 FUNKCJE
SERWISOWE

Na wyświetlaczu powinien pojawić się napis:

Schemat menu wraz z podanymi adresami funkcji pokazano poniżej.

Dostęp do tego menu mają kasjerzy z przyznanymi uprawnieniami administratora.

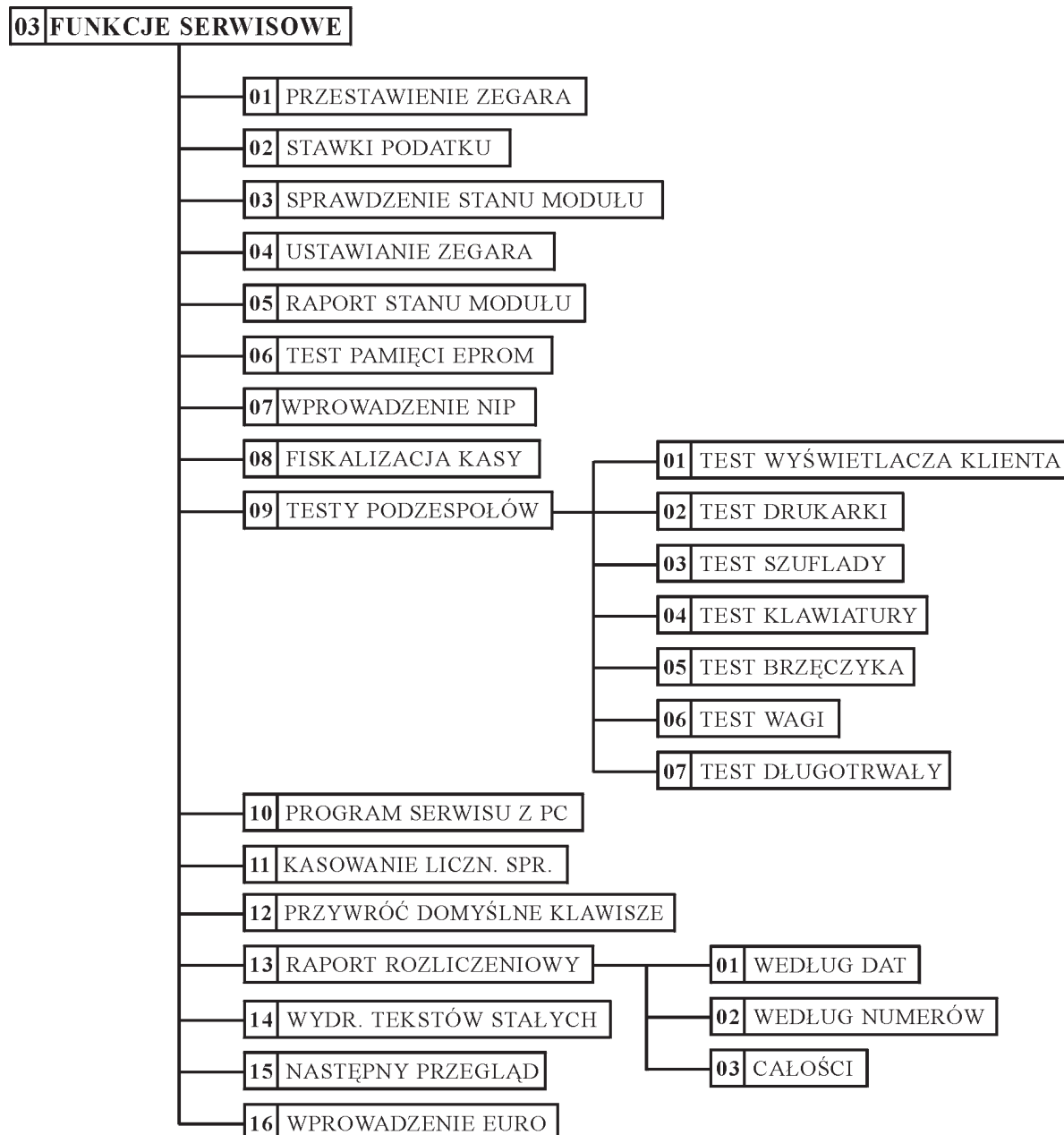

W menu FUNKCJE SERWISOWE dla użytkownika przeznaczone są poniżej opisanych funkcje tzn. przestawianie zegara (np. zmiana czasu na letni i zimowy), programowanie stawek podatku i podgląd terminu następnego przeglądu. Pozostałe funkcje przeznaczone są wyłącznie dla autoryzowanego serwisanta.

Opis poszczególnych funkcji tego menu znajduje się w Instrukcji Serwisowej.

2. Funkcja PRZESTAWIENIE ZEGARA - adres 03 01 lub C A

Funkcja umożliwia przestawienie wskazań zegara bieżącego czasu. Dostęp do tej funkcji jest możliwy raz na dobę, tylko po wykonanym raporcie fiskalnym dobowym.

2003 . 05 . 29	g. 12 : 10
PRZÓD / TYŁ	<1/2> ? _

Po wybraniu funkcji wyświetli się:

Przestawienie czasu wymaga określenia kierunku zmiany. przez wpisanie znaku „1” oznaczającego przestawienie czasu wprzód lub znaku „2” oznaczającego przestawienie czasu wstecz.







2003 . 05 . 29	g. 12 : 10
O ILE MINUT ?	+ _ _

Następnie należy wpisać o ile minut ma być czas przestawiony.

Przy podawaniu minut, należy podawać zawsze dwie cyfry. Przestawienie zegara jest możliwe o max 60 minut w ramach jednej doby.

3. Funkcja STAWKI PODATKU - adres 03 02 lub C B

Wybranie tej funkcji umożliwia wpisanie do pamięci kasy stawek podatków (PTU) jakie będą obowiązywały przy sprzedaży towarów. Jeżeli była na kasie wykonana sprzedaż, dostęp funkcji jest możliwy po wykonaniu raportu fiskalnego dobowego. Definiuje się siedem stawek podatkowych, przy czym jako stawkę należy rozumieć także zdefi-

niowanie jako stawkę rezerwową (komb. klawiszy    *) oraz jako zwolnioną (komb. klawiszy    ).









Zaleca się zdefiniowane stawki zwolnionej jako G ze względu na kompatybilność bazy towarowej z poprzednimi wersjami kas i możliwość zdefiniowania nowych stawek przed stawką zwolnioną.

Definiowanie poszczególnych stawek odbywa się następująco:

STAWKA PODATKU: X
Z/R/CYF: 100 , 00

Na wyświetlaczu pojawia się napis:

Gdzie X jest literą od A do G. Można wtedy podać jedną z możliwych danych:

- wpisać wartość podatku w zakresie od 0,00 do 99,99 procent i zatwierdzić klawiszem  ,
- nacisnąć klawisze    * aby zdefiniować stawkę jako rezerwową (nie można będzie sprzedawać towarów w tej stawce),
- nacisnąć klawisze     aby zdefiniować stawkę jako zwolnioną.

Uwaga: Jeżeli w kasie została ustawiona funkcja pod adresem **FUNKCJE KIEROWNIKA/USTAWIENIA WPROWADZANIE KWOT na tryb „bez przecinka”, należy wartość podatku wpisywać także bez przecinka, np.: 700, 2200, itd.**

Po wpisaniu wszystkich stawek, drukarka wydrukuje raport wprowadzenia stawek podatku, na którym należy sprawdzić poprawność wpisów. Stawki które zostały zdefiniowane jako rezerwowe nie są drukowane.

4. Funkcja NASTĘPNY PRZEGLĄD - adres 03 15 lub C O

Funkcja ta umożliwia użytkownikowi sprawdzenie, a serwisantowi ustawienie daty następnego przeglądu kasy. Data 00r00.00 oznacza że kasa nie będzie sygnalizowała konieczności wykonania przeglądu. Jeżeli data jest ustawiona, to przed raportem dobowym kasa będzie przypominała o konieczności przeglądu na miesiąc przed tą datą, np. jeżeli ustawiono datę 05r.11.20 to kasa zacznie przypominać o przeglądzie od 21 października 2005r.

Po wejściu do funkcji pojawi się informacja:

PRZEGLĄD PRZED
05r11.20

Oznacza to datę przeglądu 20 listopada 2005r.

Jeżeli zwora serwisowa jest w pozycji normalnej, naciśnięcie dowolnego klawisza powoduje powrót do menu serwisowego. Zmienić datę może serwisant po przestawieniu zwory serwisowej w pozycję serwisową.

Wtedy po naciśnięciu dowolnego klawisza kasa przejdzie do edycji daty.

Jeżeli kasa przed raportem fiskalnym dobowym wyświetli napis:

PRZEGLĄD PRZED
05r11.20



To w celu wykonania raportu należy nacisnąć klawisz

Dodatkowo przed raportem fiskalnym dobowym, kasa wydrukuje informację o zbliżającym się terminie przeglądu. Wydruk pojawi się trzykrotnie, poczynając od chwili gdy przypomnienie pojawi się po raz pierwszy. Każda edycja daty przeglądu przez serwisanta powoduje, że licznik powtórzeń tego wydruku zacznie liczyć od nowa.

Poniżej przedstawiono przykład takiego wydruku:

```
ELZAB SA  
KRUCZKOWSKIEGO 39  
41-813 Z A B R Z E  
TEL:+48(32)2722021  
NIP 648-000-02-55  
04r05.27 WYDR.0012  
NIEFISKALNY  
NASTĘPNY OBOWIĄZK-  
OWY PRZEGLĄD PRZED  
04r07.03  
POWIADOM SERWIS  
NIEFISKALNY  
#0105 13:00  
00000000
```

5. Funkcja WPROWADZENIE EURO - adres 03 166 lub C P

Funkcja związana jest z wprowadzeniem waluty EURO jako podstawowego środka płatniczego zamiast polskiego złotego. Operacja przełączenia kasy „na EURO” składa się z następujących kroków:

wprowadzenie daty przejścia na EURO (operację wykonuje serwisant autoryzowany),
przełączenie kasy w dniu przejścia (operację wykonać może użytkownik kasy).

Funkcja umożliwia wykonanie operacji podanych powyżej oraz sprawdzenie daty przełączenia kasy w tryb pracy z walutą podstawową EURO (wprowadzenia EURO).

1. Wprowadzenie daty przejścia (wprowadzenia) EURO (wykonuje serwisant autoryzowany).

W celu wprowadzenia daty należy przełączyć zwróć serwisową w pozycję SERW a następnie wybrać funkcję WPROWADZENIE EURO. Kasa umożliwi wtedy edycję daty wprowadzenia EURO.

DATA WPROW. EURO
08r01.02

Wprowadzenie np.:

oznacza że kasa 2 stycznia 2008r umożliwi użytkownikowi przejście na EURO.

Wprowadzenie daty 00r00.00 oznacza bezterminową pracę kasy ze złotówką jako walutą podstawową.

2. Sprawdzenie daty wprowadzenia EURO.

Wejście do funkcji WPROWADZENIE EURO w okresie przed datą wprowadzenia EURO umożliwia sprawdzenie daty wprowadzenia EURO.

DATA WPROW. EURO
08r01.02

Wyświetlenie np. :

oznacza że kasa 2 stycznia 2008r umożliwi użytkownikowi przejście na EURO.

Data 00r00.00 oznacza, że kasa bezterminowo będzie działać z złotówką jako walutą podstawową.

Naciśnięcie dowolnego klawisza powoduje wyjście z funkcji.

3. Przełączenie kasy na EURO.

W dniu przejścia na EURO, przy pierwszej próbie rozpoczęcia paragonu kasa wydrukuje informację o treści: **WPROWADZENIE EURO PROSZĘ WYKONAĆ CZYNNOŚCI WG INSTRUKCJI OBSŁUGI KASY**. Jeżeli kasa jest po wykonaniu raportu fiskalnego dobowego, a przed wydrukiem pierwszego paragonu, to do czasu przełączenia kasy na EURO dalsza sprzedaż nie będzie możliwa i każda próba wystawiania paragonu będzie powodowała wydruk informacji o przełączeniu na EURO. W przypadku gdy na kasie wykonano paragony i nastąpił dzień przejścia na EURO kasa przy pierwszej próbie wystawienia paragonu wydrukuje informację jak wyżej i sprzedaż będzie dalej możliwa do momentu wykonania raportu dobowego. **W przypadku jeżeli użytkownik nie zamierza jeszcze przejść na EURO (np. data była wprowadzona błędnie) należy wezwać serwisanta w celu zmiany daty.**

W celu przełączenia kasy na EURO należy wykonać następujące czynności:

1. Wykonać raport fiskalny dobowy (jeżeli nie został wykonany po ostatniej sprzedaży).
2. Jeżeli kasa współpracuje z komputerem i programem magazynowym na nim działającym, należy wykonać odczyt danych o sprzedaży z kasy. Jeżeli program magazynowy dysponuje opcją przeliczania i zmiany cen w kasach (z cen w złotych na ceny w euro), należy jej użyć.
3. Wykonać raporty zamknięcia zmian kasjerów w celu ich rozliczenia.
4. Wykonać raport szczegółowy sprzedaży i raport zwrotów opakowań z zerowaniem liczników.
5. Wykonać raport sprzedaży wg grup.
6. Jeżeli nie wykonano zmiany cen za pomocą programu magazynowego, należy je przeliczyć i zmienić za pomocą funkcji ZMIANA CEN w kasie.

Po wykonaniu tych operacji na kasie jest rozliczony okres sprzedaży w złotych. Użytkownik teraz powinien przejść do funkcji WPROWADZENIE EURO.

Pojawi się teraz pytanie:

CZY ROZLICZONO
W ZŁOTYCH ? N

Aby kontynuować należy nacisnąć klawisz T.

PRZEŁĄCZENIE
NIEODWRACALNE >>

Pojawi się następnie informacja:

Oznacza to, że:

walutą podstawową stanie się euro i nie będzie możliwości powrotu do złotego jako waluty podstawowej.

Aby kontynuować należy nacisnąć



Pojawi się pytanie:

WYKONAĆ ?
(T/N) N

Żeby dokonać przełączenia na euro, należy nacisnąć T. Kasa potwierdzi wykonanie operacji sygnałem dźwiękowym. Od tej chwili walutą podstawową będzie euro. Jeżeli kasa ma przyjmować inną walutę jako dodatkową (np. złotówki), należy w FUNKCJACH KIEROWNIKA menu USTAWIENIA w funkcji DRUGA WALUTA zdefiniować kurs i nazwę tej waluty.

Rozdział 7 - Sprzedaż

1. Opis ogólny

Sprzedaż na kasie można podzielić na następujące etapy:

- wytworzenie pozycji sprzedaży,
- przeglądanie z możliwością kasowania pozycji,
- podsuma,
- zakończenie paragonu.

Sprzedaż na kasie można rozpocząć po „włączeniu kasjera” w menu KASJERA.

W przypadku, gdy wykonywane były inne funkcje na kasie, należy użyć klawisza  do momentu wyświetlenia napisu: TRYB SPRZEDAŻY.

W zależności od ustawienia kasa, może prowadzić sprzedaż w trybie komputerowym lub w trybie ECR. Wybór zależy od preferencji osób używających kasy. Przełączanie pomiędzy trybami sprzedaży dokonuje się w funkcji pod adresem FUNKCJE KIEROWNIKA/USTAWIENIA/TRYB KOMPUTEROWY.

2. Wytworzenie pozycji sprzedaży

2.1 Sprzedaż towarów w trybie komputerowym

Wytworzeniem pozycji sprzedaży nazywamy wybranie towaru, określenie jego ilości i wydrukowanie na paragonie. Obowiązuje następująca kolejność:

- wybieramy towar, który ma być sprzedany;
- wybieramy jego ilość.

Możliwe metody wytworzenia pozycji sprzedaży:

- przez wpisanie numeru towaru
- przez wpisanie nazwy towaru
- za pomocą zdefiniowanych klawiszy

Poszczególne metody opisane są poniżej.

2.1.1 Wytworzenie pozycji sprzedaży przez wpisanie numeru towaru

2.1.1.1 Sprzedaż towaru z ilością jednostkową

Należy wpisać numer towaru. Jeżeli jest mniej niż trzycyfrowy to wpisujemy tylko cyfry znaczące.

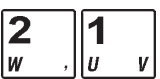
Procedura	Wyświetlacz kasjera	Uwagi
	MIÓD PSZCZELI 021	wprowadź numer towaru

Jeżeli chcemy sprzedać towar inny, o numerze w bliskiej okolicy podanego numeru, to możemy klawiszami  wyszukać właściwy towar. Naciskamy:

Procedura	Wyświetlacz kasjera	Uwagi
	MIÓD PSZCZELI 1 6,00	zatwierdź wybór towaru i przejdź do wprowadzenia ilości

W drugiej linii wyświetliła się ilość jednostkowa towaru oraz cena jednostkowa.

Następnym krokiem jest wpisanie ilości. W przypadku gdy sprzedaż dotyczy ilości jednostkowej należy nacisnąć:

Procedura	Wyświetlacz kasjera	Uwagi
	1.MIÓD PSZCZELI 1 6,00	po zatwierdzeniu ilości następuje wydruk pozycji sprzedaży

Na wyświetlaczu w pierwszej linii pojawi się numer pozycji sprzedaży i drukuje się wprowadzona pozycja.

2.1.1.2 Sprzedaż towaru z ilością inną niż jednostkowa

Procedura	Wyświetlacz kasjera	Uwagi
	KIEŁBASA 234	wprowadź numer towaru
	KIEŁBASA 1,000 8,00	zatwierdź wybór towaru
	KIEŁBASA 1,500 12,00	Ilość z wagi można wprowadzić naciskając przycisk na wadze lub naciskając klawisz zdefiniowany jako odczyt z wagi.

W przypadku poprawiania błędnej ilości należy użyć klawisza i ponownie wprowadzić właściwą ilość. Kończymy:

Procedura	Wyświetlacz kasjera	Uwagi
	2. KIEŁBASA 1,500 12,00	po zatwierdzeniu ilości następuje wydruk pozycji sprzedaży

2.1.2 Wytworzenie pozycji sprzedaży zdefiniowanymi klawiszami

Metoda ta zalecana jest przy częstej sprzedaży tych samych towarów lub grup towarów. Wcześniej w funkcji pod adresem FUNKCJE KIEROWNIKA/KONFIGURACJA/DEFINIOWANIE KLAWISZY należy przypisać poszczególnym klawiszom towar.

Procedura	Wyświetlacz kasjera	Uwagi
	BUŁKA 1 2,00	klawisz jest zdefiniowany jako towar
	BUŁKA 1 2,00	zatwierdź ilość jednostkową

Procedura	Wyświetlacz kasjera	Uwagi
	BUŁKA ZWYKŁA 1 2,00	klawisz jest zdefiniowany jako towar
	BUŁKA ZWYKŁA 10 20,00	zatwierdź wybrany towar i wprowadzoną ilość

W zależności od tego jak zdefiniowany jest klawisz, możliwe jest różne działanie:

- jeżeli opcja SPRZEDAĆ JEDNĄ SZTUKĘ jest włączona, to w trybie komputerowym sprzedaży kasa nie będzie czekać na wprowadzenie ilości ale od razu sprzeda jedną sztukę towaru,
- jeżeli opcja WPROWADZIĆ CENĘ jest włączona, to w trybie komputerowym sprzedaży kasa zawsze będzie pytać o cenę z jaką ten towar ma zostać sprzedany,
- jeżeli opcja ZAKOŃCZYĆ PARAGON włączona, to po sprzedaniu tego towaru paragon zostanie zakończony z płatnością gotówką.

2.1.3 Sprzedaż towaru ze zdefiniowaną zerową ceną

Jeżeli towar ma zdefiniowaną cenę zerową, kasa zawsze w trakcie tworzenia pozycji sprzedaży poprosi o wprowadzenie ceny:

Procedura	Wyświetlacz kasjera	Uwagi
	GWOŹDZIE 021	wprowadź numer towaru
	GWOŹDZIE POD.CENĘ 0,00	wprowadź cenę towaru

	GWOŹDZIE 1,000 2,25	przed zatwierdzeniem możliwe jest wprowadzenie ilości
	1.GWOŹDZIE 1,000 2,25	zatwierdź wybrany towar

2.1.4 Sprzedaż towarów z użyciem wagi

Uwaga: towar taki powinien mieć zdefiniowane trzy miejsca po przecinku dla ilości.

W celu sprzedaży towarów z użyciem wagi należy najpierw wybrać towar dowolną z metod.

Procedura	Wyświetlacz kasjera	Uwagi
	SER EDAMSKI 1,000 15,00	nacisnąć przycisk na wadze lub klawisz zdefiniowany jako funkcja odczytu wagi
	1.SER EDAMSKI 0,100 1,50	przesłanie z wagi powoduje wydruk pozycji sprzedaży

2.1.5 Wytworzenie pozycji sprzedaży przez wpisanie nazwy towaru

Wytworzenie pozycji sprzedaży należy rozpocząć od wyszukania towaru do sprzedaży według nazwy towaru. Szczegółowy opis wyszukiwania znajduje się w punkcie 4.7.2 i 4.7.3 tego rozdziału. Po wyszukaniu towaru

i zatwierdzeniu klawiszem należy wykonać dokończyć pozycję sprzedaży dalszą procedurę sprzedaży, wprowadzając ewentualnie ilość i cenę według powyższego opisu.

2.2 Sprzedaż towarów w trybie ECR

2.2.1 Zasada działania klawiatury w trybie ECR

W trybie tym dla każdego towaru można łatwo podawać dla każdego sprzedawanego towaru ilość, cenę i numer towaru. Zasadniczo kolejność wprowadzania ilości ceny i numeru towaru jest dowolna.

2.2.1.1 Wprowadzanie ilości towaru

W celu wprowadzenia ilości np.: 2,5 naciskamy klawisze:

Na wyświetlaczu pojawi się ona tak:

2,5x

Można również użyć klawisza ilości na początku wprowadzania zamiast na końcu:

Wyświetlenie przyjmie wtedy postać:

x:2,5

Ilość z wagi można wprowadzić naciskając przycisk na wadze lub naciskając klawisz zdefiniowany jako odczyt z wagi. Jeżeli chcemy sprzedać jednostkową ilość danego towaru (1 sztukę, 1 kg itd.) to nie ma potrzeby wpisywania ilości. Ilość jeden zostanie przyjęta automatycznie.

2.2.1.2 Wprowadzanie ceny towaru

Cenę towaru można wprowadzić dla towarów które mają zdefiniowaną zerową cenę lub jeżeli włączona jest funkcja ZMIENNA CENA (pod adresem FUNKCJE KIEROWNIKA/USTAWIENIA/ ZMIENNA CENA).

W przeciwnym razie pojawi się komunikat:

NIE MOŻNA WPRO-
WADZIĆ CENY<WYJ>

W zależności od ustawienia funkcji (pod adresem FUNKCJE KIEROWNIKA/USTAWIENIA/WPROWADZANIE KWOT) cena wpisywana jest w groszach (bez użycia przecinka) lub w złotych. Na przykład przy wprowadzaniu w złotych, cena 3,95 może być wprowadzona jako:

, na wyświetlaczu pokazana jako: 3,95c

lub też:

, na wyświetlaczu pokazana jako: c:3,95

Jeżeli cena dla danego towaru jest już zdefiniowana w bazie towarowej, to można jej nie wprowadzać podczas sprzedaży. Automatycznie zostanie użyta cena wpisana przy definiowaniu towaru.

2.2.1.3 Wprowadzanie numeru towaru

Numer towaru wprowadza się na końcu.

Jeżeli chcemy sprzedać towar numer 21, to wpisujemy go tak: , co powoduje wydrukowanie pozycji sprzedaży.

Możliwe jest też wprowadzenie go w postaci:

Pojawi się wtedy wyświetlenie towaru o tym numerze:

BRZOSKWINIA
1,000
1,99

Można wtedy wpisać ilość lub zmienić cenę towaru. Sprzedaż tej pozycji zatwierdzamy klawiszem

Zamiast wpisywać numer towaru można użyć zdefiniowanego klawisza – wtedy numer towaru zostanie pobrany z definicji klawisza.

2.2.2 Sprzedaż towaru za pomocą numeru PLU

2.2.2.1 Sprzedaż towaru z ilością jednostkową

Procedura	Wyświetlacz kasjera	Uwagi
	5	wybór numeru towaru
	1.HAMBURGER 1 1,19	zatwierdź wybrany towar

Procedura	Wyświetlacz kasjera	Uwagi
	5,00c 40	opcja zmiennej ceny włączona lub cena towaru równa zero
	2.PIWO 0.33L 1 5,00	

2.2.2.2 Sprzedaż towaru o ilości różnej od jednostkowej

Procedura	Wyświetlacz kasjera	Uwagi
	2x 15	
	3.SOK POMARAŃCZ 2 2,78	

Procedura	Wyświetlacz kasjera	Uwagi
<div style="display: flex; justify-content: space-around; align-items: center;"> <div style="border: 1px solid black; padding: 2px;">2 W ,</div> <div style="border: 1px solid black; padding: 2px;">Ilość Gotów K "</div> <div style="border: 1px solid black; padding: 2px;">1 U V</div> <div style="border: 1px solid black; padding: 2px;">• Z Ż</div> <div style="border: 1px solid black; padding: 2px;">2 W ,</div> <div style="border: 1px solid black; padding: 2px;">Cena Opak P Q</div> </div> <div style="display: flex; justify-content: space-around; align-items: center; margin-top: 5px;"> <div style="border: 1px solid black; padding: 2px;">1 U V</div> <div style="border: 1px solid black; padding: 2px;">5 S Ś</div> </div> <div style="border: 1px solid black; padding: 2px; margin-top: 5px;">PLU Menu</div>	2x 1,20c 15	opcja zmiennej ceny włączona lub cena towaru równa zero
	4.SOK POMARAŃCZ 2 2,40	

Procedura	Wyświetlacz kasjera	Uwagi
<div style="display: flex; justify-content: space-around; align-items: center;"> <div style="border: 1px solid black; padding: 2px;">2 W ,</div> <div style="border: 1px solid black; padding: 2px;">• Z Ż</div> <div style="border: 1px solid black; padding: 2px;">3 Spc. X</div> <div style="border: 1px solid black; padding: 2px;">Ilość Gotów K "</div> <div style="border: 1px solid black; padding: 2px;">2 W ,</div> <div style="border: 1px solid black; padding: 2px;">1 U V</div> </div> <div style="border: 1px solid black; padding: 2px; margin-top: 5px;">PLU Menu</div>	2,3x 21	
	5.BRZOSKWINIA 2,300 4,58	

Procedura	Wyświetlacz kasjera	Uwagi
<div style="display: flex; justify-content: space-around; align-items: center;"> <div style="border: 1px solid black; padding: 2px;">4 R *</div> <div style="border: 1px solid black; padding: 2px;">• Z Ż</div> <div style="border: 1px solid black; padding: 2px;">5 S Ś</div> <div style="border: 1px solid black; padding: 2px;">Ilość Gotów K "</div> <div style="border: 1px solid black; padding: 2px;">3 Spc. X</div> <div style="border: 1px solid black; padding: 2px;">• Z Ż</div> </div> <div style="display: flex; justify-content: space-around; align-items: center; margin-top: 5px;"> <div style="border: 1px solid black; padding: 2px;">2 W ,</div> <div style="border: 1px solid black; padding: 2px;">Cena Opak P Q</div> <div style="border: 1px solid black; padding: 2px;">2 W ,</div> <div style="border: 1px solid black; padding: 2px;">2 W ,</div> </div> <div style="border: 1px solid black; padding: 2px; margin-top: 5px;">PLU Menu</div>	4,5x 3,20c 22	opcja zmiennej ceny włączona lub cena towaru równa zero
	6. JABŁKA 4,500 14,40	

Uwaga: Kolejność wprowadzania ceny i ilości jest dowolna.

Procedura	Wyświetlacz kasjera	Uwagi
<div style="display: flex; justify-content: space-around; align-items: center;"> <div style="border: 1px solid black; padding: 2px;">3 Spc. X</div> <div style="border: 1px solid black; padding: 2px;">• Z Ż</div> <div style="border: 1px solid black; padding: 2px;">2 W ,</div> <div style="border: 1px solid black; padding: 2px;">Cena Opak P Q</div> <div style="border: 1px solid black; padding: 2px;">4 R *</div> <div style="border: 1px solid black; padding: 2px;">• Z Ż</div> </div> <div style="display: flex; justify-content: space-around; align-items: center; margin-top: 5px;"> <div style="border: 1px solid black; padding: 2px;">5 S Ś</div> <div style="border: 1px solid black; padding: 2px;">Ilość Gotów K "</div> <div style="border: 1px solid black; padding: 2px;">2 W ,</div> <div style="border: 1px solid black; padding: 2px;">2 W ,</div> </div> <div style="border: 1px solid black; padding: 2px; margin-top: 5px;">PLU Menu</div>	3,20c 4,5x 22	opcja zmiennej ceny włączona lub cena towaru równa zero
	7. JABŁKA 4,500 14,40	

2.2.3 Sprzedaż towaru za pomocą zdefiniowanych klawiszy

2.2.3.1 Sprzedaż towaru z ilością jednostkową

Procedura	Wyświetlacz kasjera	Uwagi
<div style="border: 1px solid black; padding: 2px; width: 40px; height: 20px; display: flex; align-items: center; justify-content: center;">F1 B &</div>	8.KANAPKA 1 0,36	<div style="border: 1px solid black; padding: 2px; width: 40px; height: 20px; display: flex; align-items: center; justify-content: center;">F1 B &</div> klawisz skrótu do towaru KANAPKA

Procedura	Wyświetlacz kasjera	Uwagi
<div style="border: 1px solid black; padding: 2px; width: 40px; height: 20px; display: flex; align-items: center; justify-content: center;">2 W ,</div>	2	towar ma zdefiniowaną cenę równą zero
<div style="border: 1px solid black; padding: 2px; width: 40px; height: 20px; display: flex; align-items: center; justify-content: center;">F3 D %</div>	9.ESPRESSO 1 2,00	<div style="border: 1px solid black; padding: 2px; width: 40px; height: 20px; display: flex; align-items: center; justify-content: center;">F3 D %</div> klawisz skrótu do towaru ESPRESSO

Procedura	Wyświetlacz kasjera	Uwagi
<div style="display: flex; justify-content: space-around; align-items: center;"> <div style="border: 1px solid black; padding: 2px;">4 R *</div> <div style="border: 1px solid black; padding: 2px;">• Z Ż</div> <div style="border: 1px solid black; padding: 2px;">3 Spc. X</div> <div style="border: 1px solid black; padding: 2px;">Cena Opak P Q</div> </div>	4,30c	opcja zmiennej ceny włączona
<div style="border: 1px solid black; padding: 2px; width: 40px; height: 20px; display: flex; align-items: center; justify-content: center;">F3 D %</div>	10.MCCHICKEN 1 4,30	<div style="border: 1px solid black; padding: 2px; width: 40px; height: 20px; display: flex; align-items: center; justify-content: center;">F3 D %</div> klawisz skrótu do towaru MCCHICKEN

2.2.3.2 Sprzedaż towaru o ilości różnej od jednostkowej

Procedura	Wyświetlacz kasjera	Uwagi
	3	towar ma zdefiniowaną cenę różną od zera
	11.KANAPKA 3 1,08	klawisz skrótu do towaru KANAPKA
Procedura	Wyświetlacz kasjera	Uwagi
<i>Cena Opak.</i>	5,00c 3	opcja zmiennej ceny włączona lub cena towaru równa zero
	12.PIWO 0.33L 3 15,00	klawisz skrótu do towaru PIWO 0,33L
Procedura	Wyświetlacz kasjera	Uwagi
<i>Ilość Gotów.</i>	2x 5	towar ma zdefiniowaną cenę równą zero
	13.PIWO 0.33L 2 10,00	klawisz skrótu do towaru PIWO 0,33L

2.2.4 Sprzedaż towaru za pomocą wagi

Procedura	Wyświetlacz kasjera	Uwagi
lub	2,300x	nacisnąć przycisk na wadze lub klawisz zdefiniowany jako funkcja odczytu wagi
	2,300x 2,1	towar ma zdefiniowaną cenę równą zero
	1. OWOCE 2,300 4,83	klawisz skrótu do towaru OWOCE posiadający ilość miejsc po przecinku równą 3
Procedura	Wyświetlacz kasjera	Uwagi
	2,300x	zdefiniowany jako funkcja odczytu wagi
<i>PLU</i>	1. BRZOSKWINIA 2,300 4,58	towar nr 21 posiada ilość miejsc po przecinku równą 3

2.3 Sprzedaż towarów ze zmienną ceną

Kasa posiada możliwość zdefiniowania trybu sprzedaży wszystkich towarów ze zmienną ceną. Parametr zezwolenia na zmienną cenę ustawia się pod adresem FUNKCJE KIEROWNIKA/USTAWIENIA/ZMIENNA CENA. Tryb ten wykorzystuje się w przypadku, kiedy nie chcemy wprowadzać do pamięci kasy dokładnych cen każdego towaru. Sprzedaż odbywa się w ten sposób, że po wybraniu towaru możliwe jest podanie jego ceny. Przy sprzedaży towarów ze zmienną ceną, szczególnie zalecana jest metoda wyboru towaru za pomocą zdefiniowanych klawiszy.

W takim przypadku klawiszom, do których przypisane są towary, należy nadać nazwy ogólne jak np. MIĘSO, NABIAŁ, PIECZYWO, SŁODYCZE, itp. Wytworzenie pozycji sprzedaży w trybie komputerowym:

Procedura	Wyświetlacz kasjera	Uwagi
	PIECZYWO 1 1,00	po wybraniu towaru dowolną metodą
	PIECZYWO POD.CENĘ 0,00	możliwość wprowadzenia ceny
	PIECZYWO POD.CENĘ 2,50	
	PIECZYWO 1 2,50	zatwierdzenie ceny
	1.PIECZYWO 1 2,50	wydruk pozycji sprzedaży

2.4 Sprzedaż wiązana

Kasa umożliwia prowadzenie sprzedaży związanej, tj. sprzedaży towaru pierwszego zawsze ze zdefiniowanym towarem drugim. Wiązania towarów definiuje się pod adresem FUNKCJE KIEROWNIKA/KONFIGURACJA/ DEFINIOWANIE WIĄZAŃ. Metoda ta przyspiesza sprzedaż tych towarów, których sprzedaż prowadzona jest zawsze razem. Po powiązaniu towarów sprzedaż towaru pierwszego wymusza automatyczną sprzedaż towaru drugiego w takiej samej ilości jak towaru pierwszego. Postępowanie podczas sprzedaży towarów wiązanych jest analogiczne jak dla normalnej sprzedaży.

3. Zakończenie paragonu

3.1 Zakończenie paragonu z użyciem płatności gotówką

W celu zakończenia paragonu należy nacisnąć klawisz , co spowoduje wyświetlenie informacji o liczbie pozycji oraz kwocie do zapłaty. W przypadku gdy nastąpiła zapłata gotówką w kwocie zgodnej z podaną należy nacisnąć klawisz , co spowoduje wydruk zakończenia paragonu (gdy opcja pod adresem FUNKCJE KIEROWNIKA/ USTAWIENIA/OBOWIĄZEK WPISANIA ZAPŁATY jest ustawiona na nie).

Procedura	Wyświetlacz kasjera	Uwagi
	16.MLEKO 0.5% 1 2,40	wytworzono kilka pozycji paragonowych
	16 POZ. 89,41 GOTÓWKA 89,41	
	16 POZ 89,41 GOTÓWKA 89,41	









W przypadku gdy zapłata następuje kwotą wyższą od sumy do zapłaty

Procedura	Wyświetlacz kasjera	Uwagi
	16.MLEKO 0.5% 1 2,40	wytworzono kilka pozycji paragonowych
	16 POZ. 89,41 GOTÓWKA 89,41	
	16 POZ 89,41 GOTÓWKA 100,00	opcja WPROWADZANIE KWOT jest ustawiona na wprowadzanie w złotych
	16 POZ 89,41 RESZTA 10,59	

Możliwe jest także szybkie zakończenie paragonu bez ręcznego podawania kwoty wpłaconej przez klienta. Wtedy

zamiast klawisza  naciska się od razu jeden z klawiszy zdefiniowanych jako formy płatności.

3.2 Zakończenie paragonu z użyciem innej płatności niż gotówka

Procedura	Wyświetlacz kasjera	Uwagi
	16. MLEKO 0.5% 1 2,40	wytworzono kilka pozycji paragonowych
	16 POZ. 89,41 GOTÓWKA 89,41	
 	16 POZ 89,41 GOTÓWKA 50,00	opcja WPROWADZANIE KWOT jest ustawiona na wprowadzanie w złotych
  =	16 POZ 89,41 CZEK 39,41	klawisz  = jest zdefiniowany jako forma płatności CZEK
  	16 POZ 89,41 GOTÓWKA 39,41	paragon zakończony, 50 zł zapłacono czekiem, pozostałe 39,41 gotówka

Możliwe jest także szybkie zakończenie paragonu bez ręcznego podawania kwoty wpłaconej przez klienta, opisane w poprzednim punkcie.

Uwaga: W przypadku zapłaty płatnością inną niż gotówka w kwocie większej od sumy do zapłaty, wypłata reszty traktowana jest przez kasę jako wypłata gotówką.

3.3 Płatność drugą walutą

Kasa umożliwia płatność w walucie wymiennej, która posiada kurs wymiany (patrz opis funkcji DRUGA WALUTA adres 5 20 FUNKCJE KIEROWNIKA). By możliwe było przyjęcie płatności w drugiej walucie należy w tej funkcji zdefiniować kurs, nazwę i wybrać walutę reszty gdy zapłacono drugą walutą.



Gdy na wyświetlaczu pojawi się:

1 POZ.	19,80
GOT . ZŁ	19,80

Naciśnięcie klawisza drugiej waluty  spowoduje wyświetlenie:

1 POZ	4,30
GOT. EU	4,30

Na wyświetlaczu pojawi się suma do zapłacenia, przeliczona na drugą walutę. Następnie należy postępować identycznie





jak dla płatności gotówką; np. wprowadzić wpłaconą przez klienta kwotę i zatwierdzić klawiszem  .

W dowolnym momencie można przerwać operację przyjmowania płatności za paragon klawiszem  i rozpocząć od nowa.





Kwota wpłaconej reszty jest odliczana na raportach kasjerskich odpowiednio od wpływów w złotówkowych w gotówce (jeżeli wybrano wypłacanie reszty w złotych) albo od wpływów w drugiej walucie (jeżeli wybrano wypłacanie reszty w drugiej walucie).

Jeżeli zapłata za paragon ma być wykonana w złotówkowej formie płatności i drugiej walucie to należy po naciśnięciu klawisza  wprowadzić kwotę zapłaconą w złotych (w gotówce lub innej złotówkowej formie płatności) następnie przejść do płatności w drugiej walucie w sposób opisany powyżej.

Procedura	Wyświetlacz kasjera	Uwagi
	1 MIÓD KORZENNY 1 19,80	wytworzono pozycję paragonową

	1 POZ. 19,80 GOT . Zł 19,80	
	1 POZ 4,30 GOT . EU 4,30	klawisz  służy do przejścia do płatności w drugiej walucie, kurs 4,6 zł/euro
 	1 POZ 4,30 RESZ.Zł 3,22	paragon zakończony, klient wpłacił 5 euro, otrzymał 3,22 zł reszty

3.4 Zakończenie paragonu z użyciem klawisza płatności w trybie ECR





Procedura	Wyświetlacz kasjera	Uwagi
 	100	wytworzono kilka pozycji paragonowych
	16 POZ. 89,41 RESZTA 10,59	klawisz  = jest zdefiniowany jako forma płatności CZEK

Uwaga: Brak wpisanej kwoty przed naciśnięciem klawisza płatności spowoduje zamknięcie paragonu na dwa różne sposoby. Jeżeli kwota przypisana do klawisza płatności jest:

- niezerowa to kasa przyjmie że klient wpłacił kwotę taką jak zdefiniowana (wystąpi reszta)
- jest zerowa to kasa przyjmie że klient wpłacił kwotę zgodną z sumą paragonu (brak reszty)

3.5 Zakończenie paragonu z rabatem procentowym na cały paragon

Kasa posiada możliwość udzielenia rabatu procentowego na cały paragon za wyjątkiem pozycji sprzedaży i przyjęcia opakowań zwrotnych. Maksymalny rabat definiuje się pod adresem FUNKCJE KIEROWNIKA/USTAWIENIA/MAKSYMALNY RABAT.

Procedura	Wyświetlacz kasjera	Uwagi
	30 POZ. 210,80 GOTÓWKA 210,80	suma paragonu bez rabatu
 	30 POZ. 10,80 PODAJ RABAT 0%	
 	30 POZ. 193,94 GOTÓWKA 193,94	suma paragonu po rabacie





Dalej postępujemy jak w wyżej opisanych przypadkach zakończenia paragonu.

4. Funkcje dodatkowe





4.1 Rabat lub narzut na pozycję sprzedaży





Możliwe jest udzielenie rabatu lub narzutu procentowego na pozycję sprzedaży. Wartość maksymalnego rabatu ustawia się pod adresem FUNKCJE KIEROWNIKA/USTAWIENIA/MAKSYMALNY RABAT, natomiast wartość maksymalnego narzutu pod adresem FUNKCJE KIEROWNIKA/USTAWIENIA/MAKSYMALNY NARZUT. Zablockowanie możliwości udzielania rabatu lub narzutu następuje przez ustawienie maksymalnych wartości na 0.

Rabatu udziela się po

wytworzeniu pozycji sprzedaży klawiszem  , natomiast narzutu klawiszem  .



Procedura	Wyświetlacz kasjera	Uwagi
	3.PIW0 12 28,20	rabat można wytworzyć po wykonaniu pozycji sprzedaży

 	PIWO PODAJ RABAT 0%	
 	PIWO RABAT 0.08	wartość rabatu na pozycję
	PIWO RABAT 0.08	wydruk rabatu 5%





Procedura	Wyświetlacz kasjera	Uwagi
	3. PIWO 12 28,20	rabat można wytworzyć po wykonaniu pozycji sprzedaży
 	PIWO PODAJ NARZUT 0%	
 	PIWO NARZUT 0.08	wartość narzutu na pozycję
	PIWO NARZUT 0.08	wydruk narzutu 5%



4.2 Podsuma paragonu

Pomiędzy poszczególnymi pozycjami sprzedaży możliwe jest wyświetlenie ilości zrealizowanych pozycji i ich sumarycznej kwoty do zapłaty.





Procedura	Wyświetlacz kasjera	Uwagi
	16 POZ. 89,41 GOTÓWKA 89,41	
	TRYB SPRZEDAŻY	

4.3 Edycja paragonu i kasowanie pozycji sprzedaży

Procedura	Wyświetlacz kasjera	Uwagi
	3. HAMBURGER 1 2,29	wytworzono kilka pozycji paragonowych
  	-HAMBURGER 1 2,29	wybrany do skasowania ostatnio sprzedany towar
	-SOK POMARAŃCZ 5 6,95	strzałkami wybrać żądany towar do skasowania
	skas=SOK POMARAŃ 5 6,95	pozycja usunięta z paragonu

Za pomocą klawiszy strzałek  i  możliwe jest przesuwanie się po wszystkich pozycjach na paragonie w celu sprawdzenia ich poprawności.

4.4 Anulowanie całego paragonu

Procedura	Wyświetlacz kasjera	Uwagi
	3. HAMBURGER 1 2,29	wytworzono kilka pozycji paragonowych
   		paragon anulowany













4.5 Sprzedaż i przyjmowanie opakowań zwrotnych

Kasa umożliwia sprzedaż i przyjęcie opakowań zwrotnych. Sprzedaż i zwrot opakowań sygnalizowana jest sygnałem brzęczyka, a ich wydruk następuje po linii ze znakiem loga fiskalnego.



Sprzedaż opakowań zwrotnych odbywa się w taki sam sposób jak przy sprzedaży normalnego towaru.

W przypadku przyjęcia opakowania zwrotnego postępujemy tak samo z tym, że zamiast zatwierdzenia ilości towaru

naciskamy klawisze   







Procedura	Wyświetlacz kasjera	Uwagi
   	5zw	po wprowadzeniu ilości naciskamy klawisz zwrotu
	ZWRT.BUTELKA 0.5 5 0,95	 klawisz skrótu do opakowania BUTELKA 0,5
Procedura	Wyświetlacz kasjera	Uwagi
     	2zw 500	po wprowadzeniu ilości naciskamy klawisz zwrotu
	ZWRT.BUTELKA 2 0,38	ma numer 500

4.6 Zwrot ostatnio sprzedanych opakowań





Procedura	Wyświetlacz kasjera	Uwagi
	SPRZ.BUTELKA 3 0,57	sprzedano 3 opakowania
  	ZWRT.BUTELKA 3 0,57	zwrot tej samej liczby opakowań, która poprzednio została sprzedana

4.7 Wyszukiwanie towarów

4.7.1 Wyszukiwanie towaru według PLU

Procedura	Wyświetlacz kasjera	Uwagi
  	PLU:12	
	WODA MINERAL.0.5 1 0,79	
	WODA MINERAL.1.5 1 1,29	towar następny
	WODA MINERAL.1.5 2 2,58	dla sprzedaży jednostkowej towaru pominąć wprowadzanie ilości
	1.WODA MINERAL. 2 2,58	wydruk pozycji sprzedaży

4.7.2 Wyszukiwanie towaru według nazwy

Procedura	Wyświetlacz kasjera	Uwagi
  	POD.NAZWĘ TOWARU	
 	KAPUSTA 002 NAZWA TOWARU	wprowadzenie litery K

Wybór znaku ← ↑ Czyść. 0 ó	KORNISZONY 035 NAZWA TOWARU	wprowadzenie litery O
PLU Menu	KORNISZONY 1 4,49	
PLU Menu	1. KORNISZONY 1 4,49	wydruk pozycji sprzedaży

4.7.3 Wyszukiwanie towarów o tym samym początku nazwy

Procedura	Wyświetlacz kasjera	Uwagi
Wybór znaku ← Wybór znaku → Nazw. Rab. Narz.	POD.NAZWĘ TOWARU	
Wybór znaku ← Ilość Gotów. K	KAPUSTA 002 NAZWA TOWARU	wprowadzenie litery K
Wybór znaku ← Wydź A A	KARMELKI 039 NAZWA TOWARU	wprowadzenie litery A
Wybór znaku → Razem ↔	KALAREPA 081 NAZWA TOWARU	kolejny towar o początku nazwy KA
Wybór znaku ← Razem ↔	KARMELKI 039 NAZWA TOWARU	powrót do pierwszego towaru na KA
PLU Menu	KARMELKI 1 2,99	
Wydź A A	TRYB SPRZEDAŻY	wyście bez sprzedaży

5. Przykładowe wydruki paragonów

Poniżej przedstawione są przykładowe dokumenty sprzedaży towarów i opakowań zwrotnych.

ZUK ELZAB KRUCZKOWSKIEGO 39 41-813 Z A B R Z E TEL:+48(32)2722021 NIP 648-000-02-55 04r10.26 WYDR.0046 PARAGON FISKALNY	}	A
JABLKA 1*90,00= 90,00B SP.OP.B 90,00 PTUB= 7,00% 5,89 RAZEM PTU 5,89		
RAZEM ZL 90,00 ZAPL.GOT.ZL 100,00 RESZTA ZL 10,00	}	D
NR PARAG.0001/0009 #0105 09:32 PL AEJ 00000000		
	}	F
	}	H
	}	J
	}	L

- A - nagłówek paragonu (nazwa i adres punktu sprzedaży)
- B - data i numer kolejny wydruku
- C - pozycja towarowa (nazwa, ilość, cena jednostkowa, wartość pozycji)
- D - symbol stawki PTU towaru
- E - kwota podatku w danej stawce podatkowej
- F - sumaryczna kwota podatku
- G - sumaryczna kwota sprzedaży
- H - numer paragonu dla danego raportu dobowego / numer raportu dobowego do którego zostanie zaliczona sprzedaż
- I - numer kasy, numer kasjera i czas zakończenia paragonu
- J - logo fiskalne i numer unikatowy
- K - pozycja przyjęcia opakowania zwrotnego
- L - pozycja sprzedaży opakowania

Uwaga: Jeżeli sprzedaż zakończyła się w innym dniu niż data rozpoczęcia paragonu jest to sygnalizowane znakiem plus (+) przed godziną wydrukowania paragonu.

Przykładowy paragon z płatnością w drugiej walucie pokazano obok.

ZUK ELZAB KRUCZKOWSKIEGO 39 41-813 Z A B R Z E TEL:+48(32)2722021 NIP 648-000-02-55 04r10.26 WYDR.0046 PARAGON FISKALNY
JABLKA 1*90,00= 90,00B SP.OP.B 90,00 PTUB= 7,00% 5,89 RAZEM PTU 5,89 RAZEM ZL 90,00 NR PARAG.0004/0009 #0105 09:34 PL AEJ 00000000
RAZEM ZL 90,00 RAZEM € 20,00 KURS: 1 € = 4,50 ZL ZAPL.GOT.ZL 20,00 ZAPL. € 20,00 RESZTA € 4,44

Rozdział 8 - Dodatki

1. Specyfikacja techniczna kasy

- **Zasilanie**
 - **sieciowe**

napięcie znamionowe	220 - 230 V
częstotliwość	47 - 63 Hz
pobór mocy	max 6 W
 - **z instalacji samochodowej**

napięcie /maksymalny pobór prądu	7,5V/max 0,5A
----------------------------------	---------------
 - **z akumulatora zewnętrznego 7,2V/2Ah**

napięcie /maksymalny pobór prądu	7,2V/max 0,5A
----------------------------------	---------------
- **Gabaryty, masa**

głębokość	195 mm
szerokość	205 mm
wysokość	77 mm
masa	1,4 kg
- **Graniczne warunki pracy**

temperatura	5° - 35°C
wilgotność	40 - 80% (bez kondensacji)
- **Bezpieczeństwo**

Kasa wykonana jest w III klasie zabezpieczenia przeciwporażeniowego wg PN – EN 60950:2000.
Zasilacz do kasy wykonany jest w II klasie zabezpieczenia przeciwporażeniowego wg PN – EN 60950:2000.
- **Materiały eksploatacyjne**

papier	do drukarek termicznych
zalecany papier	marki ELZAB - kod wyrobu 02607
postać	rolka 30 metrów
szerokość	28 ⁺⁰ _{-0,8} mm
średnica zewnętrzna	D [mm] ≤ 51
- **Drukarka**

typ mechanizmu	CITIZEN MLT-288
zasada działania	liniowy termiczny
format	18 lub 9 kolumn
atrybuty	podwójna szerokość
szybkość drukowania	7,5 wiersza/sekundę
- **Pamięć fiskalna**

pojemność	2060 rekordów
-----------	---------------
- **Ilość towarów**

	511
--	-----
- **Ilość grup towarowych**

	16
--	----
- **Dane o towarze:**

nazwa o długości 16 znaków,
cena jednostkowa towaru,
liczba określająca dokładność podawania ilości towaru,
stawka podatku VAT,
grupa towarowa,
jednostka,
atrybut opakowania.

- **Ilość stawek VAT** 7
- **Liczba kasjerów** 5
- **Ilość opakowań zwrotnych** 64
- **Ilość towarów związanych** 256
- **Wyświetlacz kasjera** 2*16 znaków alfanumeryczny LCD podświetlany
- **Wyświetlacz dla klienta** 7 segmentowy, 7 pozycji cyfrowych
- **Klawiatura** 30 klawiszy wysokiej trwałości, klawiatura wielofunkcyjna (z polskimi znakami) z możliwością definiowania klawiszy
- **Interfejsy** ŁĄCZE PC do komunikacji z komputerem albo wagą ELZAB Prima gniazdo szuflady na pieniądze
- **Dodatkowe wyposażenie kasy:** (zamawiane odrębnie wg numeru kodu wyrobu, jak w tabeli)

Kod wyrobu	Nazwa	Przeznaczenie / Uwagi
01611	INTERFEJS KOMPUTEROWY kasy ELZAB Jota	do połączenia kasy z PC
00946	WAGA ELZAB Prima	zakres ważenia max 15 kg/ d = 5 g
01626	ZASILACZ Prima - Mini	do połączenia kasy z wagą Prima
00992	TORBA DO PRACY NA STOJĄCO	posiada kieszeń na Akum. Zewn.
01627	AKUMULATOR ZEWNĘTRZNY 7,2V/2Ah	do zasilania kasy przenośnej
00941	ZASILACZ NIESTABILIZOWANY 15V/1A	do ładowania Akum. Zewn. 7,2V/2Ah
01630	ZASILACZ SAMOCHODOWY do kasy Mini	do zasilania kasy z instal. samochodu
00312	Szuflada na pieniądze z typ ELZAB Gamma A12	mała – 4*monety / 6*banknoty
00313	Szuflada na pieniądze z typ ELZAB Gamma A22	średnia – 8*monety / 6*banknoty
00314	Szuflada na pieniądze z typ ELZAB Gamma B12	duża – 4*monety / 8*banknoty
00963	KABEL DO SZUFLADY Alfa	do połączenia szuflady Gamma z kasą

2. Specyfikacja złącz interfejsu kasy

ŁĄCZE PC:

Numer styku	Nazwa sygnału	Uwagi
2	TxD	dane nadawane
5	RxD	dane odbierane
1	+5V	zasilanie
6	GND	
4	RTS	
3	SIN	wejście szeregowo wagi

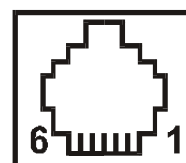

SZUFLADA:

Numer styku	Nazwa sygnału	Uwagi
1	CDS1	sygn. otwarcia
2	+24V	zasilanie
3	0V	masa



GNIAZDO ZASILANIA:

7,5V, 0,5A

KABEL DO KOMPUTERA:

Komputer podłącza się do kasy za pośrednictwem specjalnego interfejsu (rysunek poniżej). INTERFEJS KOMPUTEROWY kasy ELZAB Jota, nr kodu wyrobu **01611** (wymaga odrębnego zamówienia) zakończony jest z jednej strony wtykiem RJ12 dopasowanym do gniazda ŁĄCZE PC w kasie, a z drugiej gniazdem D-sub9, do którego podłącza się standardowy kabel RS232, który następnie podłącza się do złącza COM w komputerze.

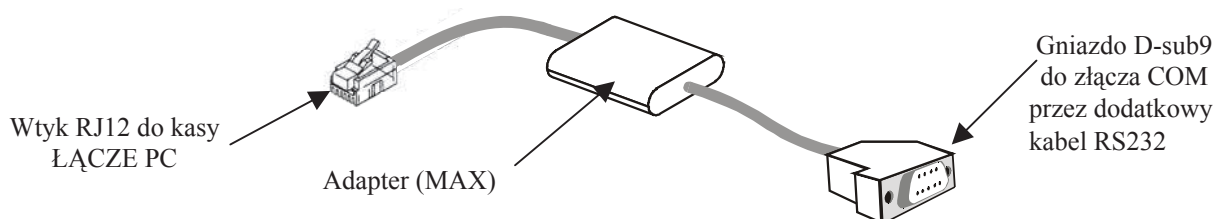

Standardowy kabel RS232 zakończony jest z jednej strony wtykiem a drugiej gniazdem D-sub9. Schemat wewnętrznych połączeń kabla przedstawiono na następnej stronie.

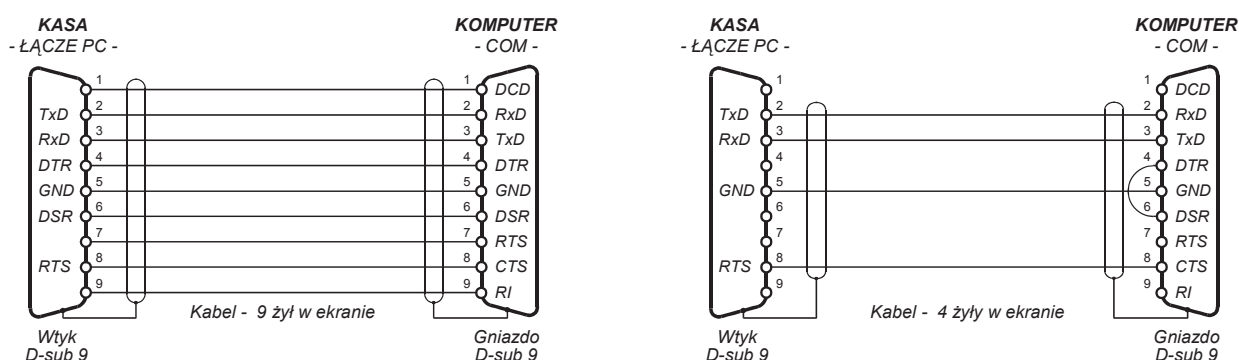

Schemat połączeń kabla do komputera (2 równoważne wersje):

3. Sytuacje sygnalizowane na wyświetlaczu kasjera i tryb postępowania

Komunikat na wyświetlaczu kasjera	Postępowanie
AWARIA DRUKARKI	Należy skontaktować się z serwisem.
BŁĄD UŻYCIA PLU	Podczas sprzedaży najpierw wybrano numer PLU (towar) a później użyto klawisza skrótu do PLU (towaru). Towar należy wybierać albo z klawisza skrótu albo według numeru.
BŁĄD W CENIE	Błędnie wprowadzano cenę towaru w danej pozycji podczas sprzedaży ze zmienną ceną.
BŁĄD W ILOŚCI	Błędnie wprowadzano ilość towaru w danej pozycji.
BŁĄD W KWOCIE	Błędnie wprowadzono kwotę wpłaty / wypłaty z kasy, kwotę płatności lub kwotę w ustawieniach kasy.
BŁĘDNE DATY	Podczas podawania zakresu dla raportów okresowych data pierwszego raportu jest późniejsza niż data ostatniego raportu.
BŁĘDNE NUMERY	Podczas podawania zakresu dla raportów okresowych numer pierwszego raportu jest większy niż numer ostatniego raportu.
BR.DANYCH PRODUC	Należy skontaktować się z serwisem.

Komunikat na wyświetlaczu kasjera	Postępowanie
BR.DANYCH UŻYTK.	Wezwać serwis w celu wprowadzenia do kasy nagłówka wydruków (przynajmniej numeru NIP).
BR.MIEJSC NA OP.	Można zdefiniować do 64 opakowań. Brak miejsca na wpisanie dalszych.
BR.NOWYCH SPRZED WYK.RAPORT ?	Od ostatniego raportu fiskalnego dobowego nie było nowych sprzedaży. Kasa pyta o potwierdzenie, czy na pewno wykonać raport fiskalny dobowy z zerowymi wartościami sprzedaży.
BR.PAM. FISKALNEJ	Należy skontaktować się z serwisem.
BR.RAP.W OKRES.	Podczas próby drukowania raportu okresowego w zadanym okresie nie znaleziono żadnych raportów dobowych – nie można więc wydrukować raportu okresowego.
BR.STAWEK PODATK	Wszystkie stawki są ustawione jako rezerwowe. Jest to stan w którym kasę dostarcza producent. Przed pierwszą sprzedażą należy zdefiniować przynajmniej jedną stawkę podatkową.
BRAK KOMUN. Z DR.	Należy skontaktować się z serwisem.
BRAK MIEJSCA NA WIĄZANIA	Można zdefiniować do 256 towarów wiązań towarów. Brak miejsca na wpisanie dalszych.
BRAK MIEJSCA NA DALSZE PŁATNOŚCI	Można zdefiniować maksymalnie 8 klawiszy płatności. Brak miejsca na wpisanie dalszych.
BRAK NAZWY TOW. lub BRAK TOWARU	Nie ma takiego towaru.
BRAK PAPIERU LUB PODNIES. GŁOWICA	Przed wydrukiem założyć nową rolkę w drukarce, lub opuścić dźwignię dociskającą głowicę termiczną do papieru (po wymianie papieru mogła pozostać podniesiona dźwignia).
BRAK STAWKI POD.	Stawka podatkowa użyta przy definiowaniu tego towaru jest niezdefiniowana.
BRAK UPRAWNIENI	Kasjerowi nie zostały przyznane uprawnienia do używania tej funkcji.
BYŁ DZIŚ PRZEST.	Przestawianie zegara jest możliwe tylko raz na dobę o ± 60 minut. Następne przestawienie możliwe będzie jutro.
DOK. DO WYDRUK.	Nacisnąć <PLU>. Wydruk zostanie dokończony.
INNE LICZBY MIEJSC PO PRZEC. lub INNE L. M. P. P.	Nie można wiązać ani sprzedawać jako powiązanych towarów, które mają różne liczby miejsc po przecinku.
KASJ. MA OTW.ZM.	Nie można skasować kasjera, który ma otwartą zmianę.
MNIEJ NIŻ 30 REK	Należy skontaktować się z serwisem.
NASTĘPNY PRZEGLĄD PRZED: 05r11.20	Kasa ma włączoną funkcję przypominania przed raportem fiskalnym dobowym o terminie następnego przeglądu. W celu wykonania raportu dobowego należy nacisnąć klawisz ZATWIERDŹ.
NALEŻY WYKONAĆ JUŻ RAP.DOBOWY>>	Kasa sygnalizuje że poprzedni dzień sprzedaży nie został zakończony raportem fiskalnym dobowym. <u>Komunikat ma jedynie charakter przypomnienia i nie uniemożliwia sprzedaży na kasie.</u>

Komunikat na wyświetlaczu kasjera	Postępowanie
NAZWA ISTNIEJE	Istnieje już towar z taką nazwą. W kasie nie można zdefiniować dwóch towarów o jednakowych nazwach.
NIE MOŻNA KASOW.	Nie można skasować tego towaru, ponieważ został zdefiniowany i nie wykonano jeszcze raportu fiskalnego dobowego albo zmieniono mu stawkę podatkową, a raport z tej zmiany nie został jeszcze wydrukowany. Kasowanie będzie możliwe po wykonaniu raportu fiskalnego dobowego.
NIE MOŻNA WPROWADZIĆ CENY<WYJ>	Funkcja ZMIENNA CENA jest wyłączona. Nie można zmieniać ceny towaru podczas sprzedaży.
NIE ZAK. MIESIĄC	Raport okresowy miesięczny można wykonać dopiero po zakończeniu miesiąca czyli najwcześniej w pierwszym dniu następnego miesiąca.
NIEZ.SPRZED/ZWR.	Nie można skasować towaru, jeżeli jego stany sprzedaży lub zwrotów nie są wyzerowane. Należy wykonać raporty szczegółowy sprzedaży i zwrotów opakowań z wyzerowaniem stanów.
NIEZDEF.PŁATNOŚĆ	Podczas wpłaty lub wypłaty użyto klawisza płatności której nazwa nie została zdefiniowana. Przed użyciem danej płatności należy wpisać jej nazwę.
NIEZG. PAM. FISK.	Należy skontaktować się z serwisem.
NISKIE NAPIĘCIE AKUM.PAM.CMOS >>	Należy skontaktować się z serwisem.
NISKIE NAPIĘCIE BATERII ZEGARA>>	Należy skontaktować się z serwisem.
NISKIE NAPIĘCIE AKUM. GŁÓWNEGO>>	Podłączyć do kasy zasilacz w celu naładowania akumulatora. Jeżeli objaw nie ustępuje wezwać serwis.
PŁATNOŚĆ NIEOKR.	Podczas zakończenia paragonu użyto klawisza płatności dla którego płatność nie została zdefiniowana. Przed użyciem danej płatności należy ją zdefiniować.
PRACA NA AKUMULATORZE	Kasa jest zasilana z wewnętrznego akumulatora. Sprawdzić czy zasilacz jest prawidłowo podłączony (o ile nie jest to przenośne stanowisko sprzedaży).
PRZEGLĄD PRZED 05r11.20	Kasa ma włączoną funkcję przypominania przed raportem fiskalnym dobowym o terminie następnego przeglądu. W celu wykonania raportu dobowego należy nacisnąć klawisz ZATWIERDŹ.
SKAS.PAMIĘĆ CMOS	Należy skontaktować się z serwisem.
TAKIE HASŁO JUŻ ISTNIEJE >>	Podczas definiowania hasła kasjera wprowadzono hasło używane już przez innego kasjera. Wszyscy kasjerzy muszą mieć różne hasła.
TE TOWARY SĄ TAKIE SAME >>	Nie można łączyć towaru z samym sobą.
TOW.JEST SKASOW.	Towar z tym numerem został skasowany, ale raport z kasowania nie został jeszcze wydrukowany. Do czasu wydrukowania nie można zdefiniować towaru pod tym numerem. Wydruk raportu skasowanych towarów nastąpi przed paragonem lub przed raportem fiskalnym dobowym.
TOWAR NIE JEST OPAKOWANIEM >>	Dokonano próby zwrotu towaru który nie jest opakowaniem.
TR. TYLKO ODCZYT	Należy skontaktować się z serwisem.

Komunikat na wyświetlaczu kasjera	Postępowanie
USZK.DANE ZEGARA	Należy skontaktować się z serwisem.
USZK.PAM. PROGR. WEZWIJ SERWIS	Należy skontaktować się z serwisem.
WYK. RAP. DOBOWY	Przed wejściem do tej opcji należy wykonać raport fiskalny dobowy.
WYKONAJ ZALEGŁY RAPORT DOBOWY >>	Nie został wykonany raport fiskalny dobowy. Do czasu jego wykonania dalsza sprzedaż jest niemożliwa.
WYSTĄPI BŁĄD W ILOŚCI TOWARU >>	Wystąpi zmiana liczby miejsc po przecinku dla towaru, który ma niezerowe liczniki sprzedaży. Może to spowodować błąd w liczniku ilości dla tego towaru
ZA DUŻA KWOTA	Ilość razy cena jednostkowa jest zbyt duża (większa od 99999,99).
ZA DUŻA SUM.PAR	Nie można udzielić narzutu, ponieważ suma sprzedaży na cały paragon byłaby zbyt duża (większa od 99999,99).
ZA DUŻA SUMA ZAKOŃCZ PARAGON	Suma sprzedaży na cały paragon jest zbyt duża (większa od 99999,99).
ZA DUŻO POZYCJI ZAKOŃCZ PARAGON	W paragonie może być maksymalnie 99 pozycji sprzedaży.
ZA DUŻY RABAT lub ZA DUŻY NARZUT	Próba udzielenia rabatu albo narzutu większego niż maksymalny, zdefiniowanego w menu USTAWIENIA.
ZEROWA W. T. Z.	Towar związany z sprzedanym ma zerową wartość na pozycję, w związku z czym nie zostanie sprzedany.
ZEROWA WARTOŚĆ	W pozycji sprzedaży ilość pomnożona przez cenę daje wynik zerowy. Taka pozycja nie może być dopisana do paragonu. Należy zmienić ilość lub cenę towaru.
ZMIANA NIE JEST OTWARTA >>	Aby wejść do tej opcji kasjer powinien mieć otwartą zmianę.
ZMIEŃ PIERW.ZNAK	Nazwa towaru nie może zaczynać się od spacji.
ZWORA SERW. JEST W POŁ.SERWISOWYM	Należy skontaktować się z serwisem.

Znaki handlowe użyte w niniejszej instrukcji:

CITIZEN

jest znakiem handlowym CITIZEN Japan CMB Corporation.

Instrukcja przeznaczona jest do wyrobu:

Kasa ELZAB Mini

- nr kodu wyrobu 00421



Nr KZ / data wprov.	<i>001/2005</i>				
Nr mkf. / data obow.	<i>37693</i>				



ADRESY FIRMOWE

Siedziba

ul. Kruczkowskiego 39, 41-813 Zabrze, Polska
tel. +48 (32) 272 20 21, fax +48 (32) 272 81 90

Strona www

www.elzab.com.pl

Bezpłatna infolinia handlowa

0-800-163-084

Dyżurny specjalista

(porady techniczne dla serwisantów)

0 601 513 823 (godz. 8 - 22)

Marketing

tel. +48 (32) 272 20 21 wew. 396, 268

tel. +48 (32) 272 30 51

e-mail: marketing@elzab.com.pl

Szkolenia, porady techniczne

tel. +48 (32) 272 26 23

tel. +48 (32) 272 20 21 wew. 419, 422, 425

e-mail: help@elzab.com.pl

Serwis Producenta

tel./fax +48 (32) 272 30 56

tel. +48 (32) 272 20 21 wew. 445

e-mail: serwis@elzab.com.pl

Serwis Producenta - oddział Warszawa

ul. Taborowa 14, 02-699 Warszawa

tel. +48 (22) 644 95 79, +48 (22) 644 95 80,

tel. +48 (22) 852 27 27, +48 (22) 852 27 29,

fax +48 (22) 644 95 82, +48 (22) 852 27 32,

e-mail: serwis.warszawa@elzab.com.pl

Dyżurny specjalista ds. wag

0 603 306 316 (godz. 8 - 22)

Przedstawiciel handlowy: WWW.JSCKOMP.PL